

Table des matières		
	Informations générales	5
	Avertissements et conseils	5
	Avertissements et droits du consommateur	6
	Vue frontale	7
	Voyants et boutons	7
	Vue postérieure	8
	Données dimensionnelles et hauteur d'installation	9
	Montage	10
	Démontage	12
	Schéma de branchement	13
	Premier allumage	14
	Configurer et personnaliser à l'aide des menus	14
	Configurer physiquement et personnaliser à l'aide des menus	18
	Configurer physiquement	19
	Personnaliser depuis le menu	24
	Utilisation	28
	Utilisation depuis dispositif	29
	Page d'accueil	29
	État des fonctions	30
	Favoris	31
	Ajouter un objet aux favoris	32
	Modifier un objet	33
	Notifications	35
	Mise à jour du micrologiciel (firmware)	36
	Fonctions	38
	Répondre à un appel	38
	Appeler une autre pièce ou un autre appartement (intercom)	40
	Auto-allumage direct du Poste externe principale ou caméras	42
	Ouvrir serrure Poste externe et/ou effectuer une activation	45
	Activer le répondeur vidéophonique	46
	Cherche-personne	48
	État porte	49
	Bureau	50
	Serrure sécurisée	51
	Boucle inductive (seulement réf. 344845)	52
	Utilisation au moyen de l'appli Home + Security	53
	Introduction	53
	Télécharger l'Appli Home + Security	53
	Enregistrement du compte	54
	Associer le Classe 300EOS with Netatmo	56
	Accéder à sa propre habitation via invitation	61
	Mot de passe oublié	62
	Authentification	63
	Page d'accueil	64
	Recevoir un appel vidéophonique	66
	Visualiser caméras ou Postes externes	68
	Appeler maison : appeler le Classe 300EOS with Netatmo	69
	Ouvrir serrures	70
	Lumières escaliers	71
	Registre des événements	71

Réglages	72
<i>Gérer mon habitation</i>	72
<i>Règles des enregistrements</i>	78
<i>Gérer invités</i>	79
<i>Installer nouveaux produits</i>	81
<i>Mon compte</i>	82
<i>Thème</i>	87
<i>Aide</i>	88
<i>Magasin</i>	88
<i>Votez</i>	89
<i>Notifications</i>	89
<i>Mes conseils</i>	90
<i>Quitter</i>	90
Utilisation au moyen d'Amazon Alexa®	91
Introduction	91
Association Classe 300EOS with Netatmo à un compte Alexa®	91
Réglages	94
Réglages de base	94
Général	95
<i>Langue</i>	95
<i>Date et heure</i>	96
Vidéophone	98
<i>Fonctions répondeur</i>	98
<i>Sonneries</i>	100
Réseau	101
<i>Connexion au réseau avec la technologie Ethernet</i>	102
<i>Connexion au réseau avec la technologie Wi-Fi</i>	104
Écran	105
Amazon Alexa®	106
Mon appli	107
Aide	108
Réglages avancés	108
Paramètres avancés de vidéophonie (vidéophone)	109
Configuration adresse (N) et (P) du dispositif	110
Objets Intercom, Serrure et Activation	111
Créer un objet de vidéophonie	112
Modifier/éliminer un objet de vidéophonie	113
Redémarrer le dispositif	114
Réinitialiser le dispositif	114

Informations générales

Avertissements et conseils

Avant de procéder à l'installation, il est important de lire attentivement le présent manuel. La garantie est automatiquement annulée en cas de négligence, d'utilisation impropre et/ou de modification effectuée par un personnel non autorisé.

Le dispositif doit être installé uniquement en intérieur ; il ne doit pas être exposé à des écoulements ni à des projections d'eau ; il doit être utilisé uniquement sur des systèmes numériques BTicino à 2 fils.

Note : ce dispositif inclut le logiciel Open Source. Pour avoir des informations sur les licences et sur les logiciels, il est nécessaire de connecter le PC Windows/Linux au dispositif à l'aide du port mini-USB.

Le dispositif doit être connecté à un réseau LAN ou à un réseau LAN Wi-Fi ayant les caractéristiques suivantes :

- IEEE 802.11 b/g/n (2,4 GHz) 13 canaux
- Méthode de cryptage et d'authentification supportées :
- Réseaux OPEN WPA-PSK
- inclus TKIP WPA2-PSK
- Inclus AES WEP 64 bits (codes à 5 chiffres ASCII ou 10 chiffres hexadécimales)
- WEP 128 bits (codes à 13 chiffres ASCII ou 26 chiffres hexadécimales)
- Vitesse de connexion, au moins 512 Kbps (0,51 Mbps) pour écouter de la musique en streaming et autres contenus à travers Alexa.

Note : pour la connexion entre le dispositif et le smartphone, il est nécessaire de disposer d'un réseau domestique avec accès à Internet.

Pour utiliser le service, le Client doit se doter de l'équipement technique lui permettant d'accéder à Internet, sur la base d'un contrat passé avec un fournisseur d'accès à Internet (ISP ou Internet Service Provider) auquel BTicino reste totalement étranger.

Pour utiliser certains services que BTicino fournit en plus des fonctions de base du dispositif, le Client doit installer sur son smartphone l'Appli Home + Security nécessaire à cet effet.

Les services offerts à travers l'Appli permettent d'interagir avec le dispositif à distance via Internet. Dans ce cas, l'intégration et le bon fonctionnement entre le le dispositif et l'Appli peuvent dépendre des facteurs suivants :

- a) qualité du réseau de données ;
- b) type de contrat d'accès à Internet depuis l'habitation ;
- c) type de contrat de transmission de données sur le smartphone.

Dans le cas où un de ces 3 facteurs ne serait pas conforme aux spécifications requises pour le fonctionnement du produit, BTicino est déchargé de toute responsabilité en cas de mauvais fonctionnement.

Le fonctionnement de l'Appli Home + Security alors que l'écran est éteint (background) peut être compromis par les applications installées sur le smartphone qui :

- optimisent l'utilisation de la batterie et les économies d'énergie ;
- protègent le dispositif (antivirus ou programmes similaires).

Le produit supporte en effet un système streaming VoIP, aussi il est nécessaire de s'assurer que le contrat de transmission de données avec le smartphone n'en prévoit pas le blocage.

En outre, il est précisé que le service que BTicino fournit à travers l'utilisation à distance via l'Appli prévoit l'utilisation de données, aussi le coût lié à la consommation dépend du type de contrat que le client a passé avec le fournisseur d'accès à Internet (IPS ou Internet Service Provider) et reste à sa charge.

Avertissements et droits du consommateur



Lire attentivement avant toute utilisation et installation de nos produits et conserver pour toute consultation en cas de besoin.

Interdiction de toucher les unités avec les mains mouillées.
Interdiction d'utiliser des produits de nettoyage liquides ou des aérosols.
Interdiction de boucher les ouvertures de ventilation.
Interdiction de modifier les dispositifs.



Interdiction de retirer les parties de protection des dispositifs.
Interdiction d'exposer l'unité à des suintements ou à des éclaboussures.
Interdiction d'installer les unités à proximité de sources de chaleur/froid ou de points d'émission d'air chaud/froid.
Interdiction d'installer les unités à proximité de sources de chaleur/froid.
Interdiction d'installer les unités à proximité de gaz nocifs et poudres/poussières.
Interdiction de fixer les unités sur des surfaces non appropriées.



Risque d'électrocution



Risque de chute des dispositifs en cas de rupture de la surface sur laquelle ils sont installés ou mauvaise installation.
Couper l'alimentation avant toute intervention sur l'installation.



Attention : les opérations d'installation, de configuration, de mise en service et d'entretien doivent être confiées à un personnel qualifié.
S'assurer que l'installation murale est correctement effectuée conformément aux instructions d'installation.
S'assurer que l'installation de l'unité est conforme aux normes en vigueur.
Brancher les câbles d'alimentation dans le respect des indications fournies.
Pour les éventuelles extensions de l'installation, utiliser uniquement les articles indiqués dans les caractéristiques techniques.



L'actionnement à distance peut causer des dommages corporels ou matériels.

Vue frontale

Voyants et boutons

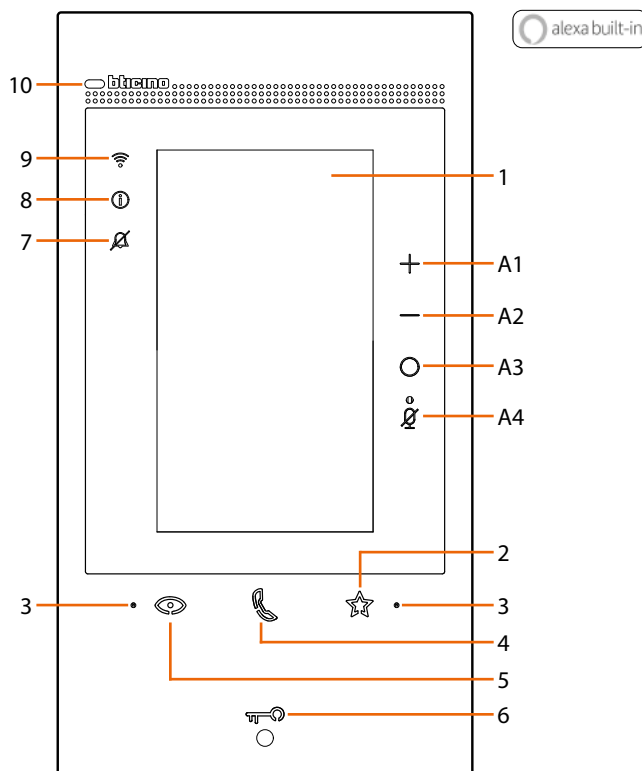

1	Écran tactile vertical de 5"
2	Touche à effleurement « Favoris »
3	Micro
4	Touche à effleurement pour réponse : – Voyant vert clignotant : arrivée d'un appel ; – Voyant vert fixe : communication en cours.
5	Touche à effleurement d'activation poste externe / cyclage
6	Touche d'ouverture porte : – Voyant blanc fixe : communication en cours ; – Voyant blanc clignotant pendant 2 secondes : fonction « Serrure sécurisée » active, touche désactivée ; – Voyant blanc fixe pendant 2 secondes et signal sonore : ouverture port ; – Voyant blanc clignotant (séquence de 2 clignotements courts) : Porte ouverte* ou Bureau actif.
7	Voyant de signal exclusion sonnerie. Voyant rouge clignotant : sonnerie exclue.
8	Voyant de signal notifications : – Voyant jaune : notifications d'Alexa® ; – Voyant blanc : messages de répondeur ou mises à jour firmware.
9	Voyant indication signal Wi-Fi : – Voyant rouge clignotant : Wi-Fi actif mais non connecté à un réseau ; – Voyant éteint : Wi-Fi désactivé ou fonctionnant correctement ; – Voyant rouge fixe : renvoi appel, auto-allumage ou fonction « Appeler maison » en cours de l'Appli Home + Security.
10	Capteur de proximité
Voyants blancs clignotants en même temps pendant quelques secondes : – mise à jour firmware	
Touches de commande Alexa®	
	Touche pour augmenter le volume
	Touche pour abaisser le volume
	Touche activation Alexa®
	Touche "Mute", désactive à la fois le microphone d'Alexa® et le microphone du dispositif

* disponible uniquement avec actionneur 346260

Note : une fois le dispositif alimenté, il prend jusqu'à 2 minutes pour être disponible pour utilisation.

Vue postérieure

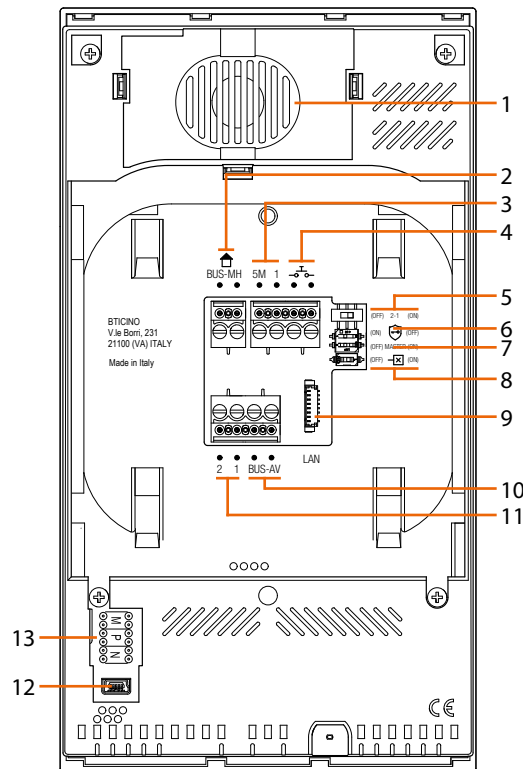

1. Haut-parleur.
2. Bornes de branchement au BUS MH. (MyHOME) - (future application).
3. Bornes (5M – 1) de branchement de la sonnerie supplémentaire. Le branchement doit être effectué point - point sur les bornes des sonneries supplémentaires.
4. Bornes $\text{---}\text{---}\text{---}$ de branchement d'un bouton externe d'appel à l'étage.
5. Micro-interrupteur d'activation alimentation supplémentaire *.
6. Micro-interrupteur fonction « Serrure sécurisée » *.
7. Micro-interrupteur fonction « Master » *.
8. Micro-interrupteur de fin de ligne *.
9. Connecteur LAN. Pour le branchement au moyen d'un câble RJ45, utiliser l'accessoire 344844 (non fourni).
10. Bornes de branchement au BUS AV (audio-vidéo).
11. Bornes (2 – 1) d'alimentation supplémentaire.
12. Interface USB de service.
13. Logement des configurateurs.
* ON=activé.
OFF=désactivé.
Activer la fonction avec le dispositif non alimenté.

Données dimensionnelles et hauteur d'installation

Attention : les opérations d'installation, de configuration, de mise en service et d'entretien doivent être confiées à un personnel qualifié

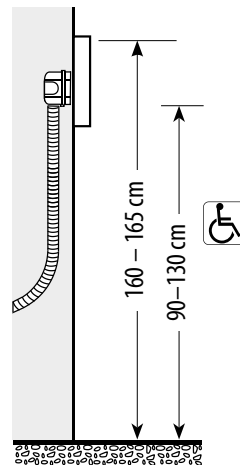
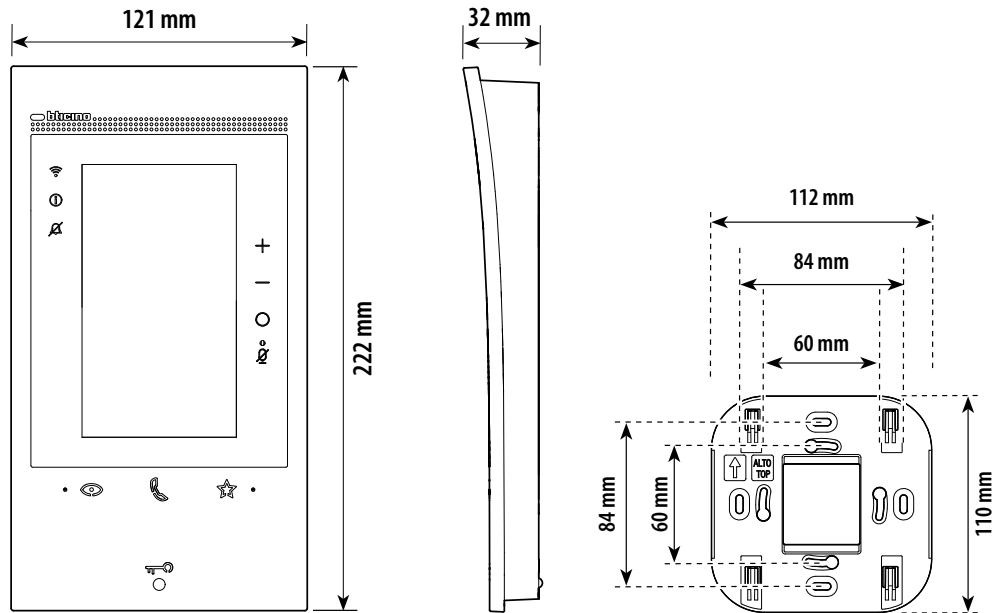

Montage

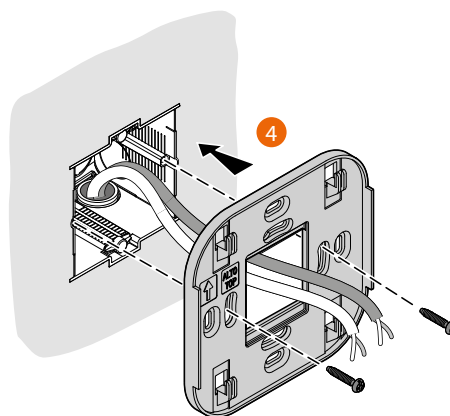
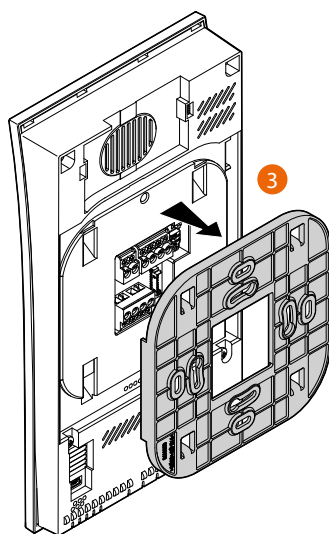
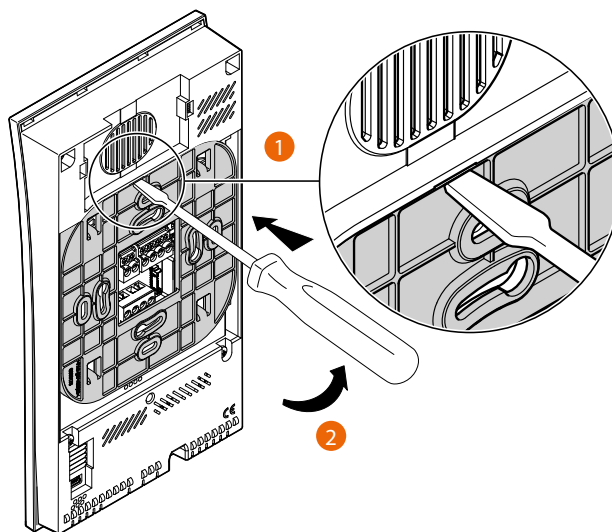

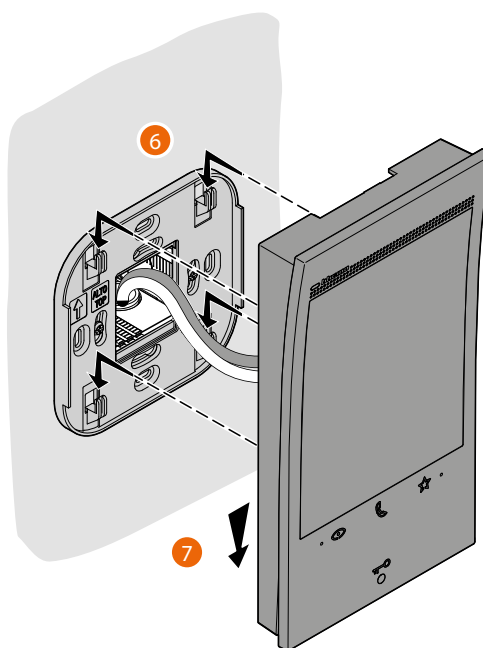
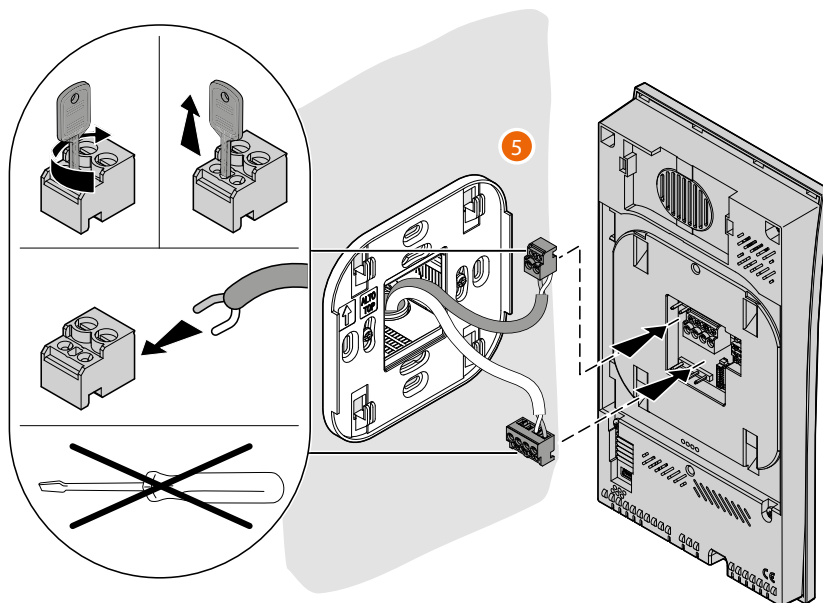

Démontage



Schéma de branchement



• A Bouton local ouverture serrure.

B Appel à l'étage.

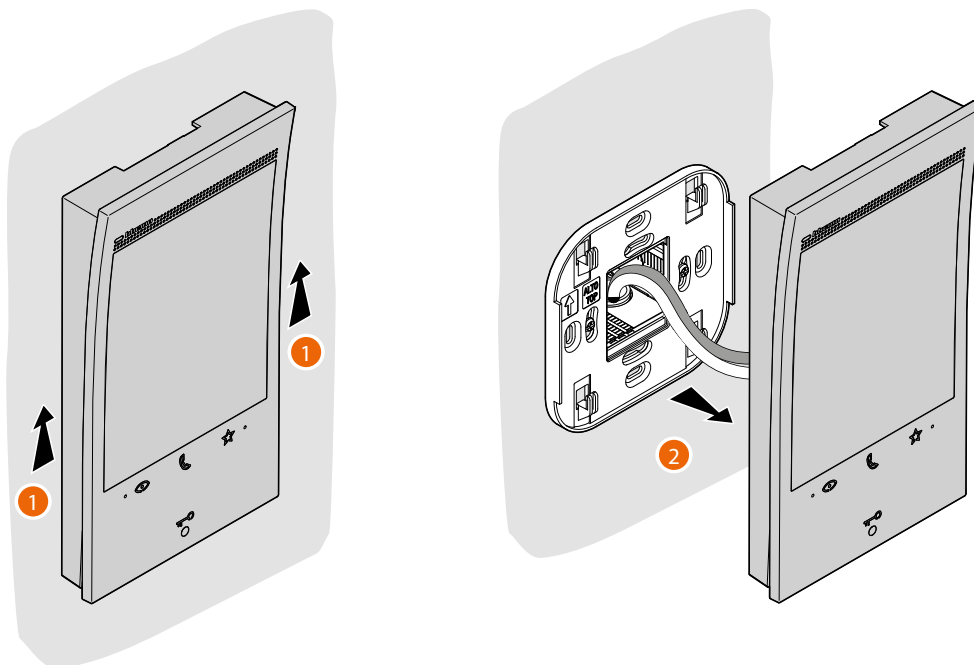
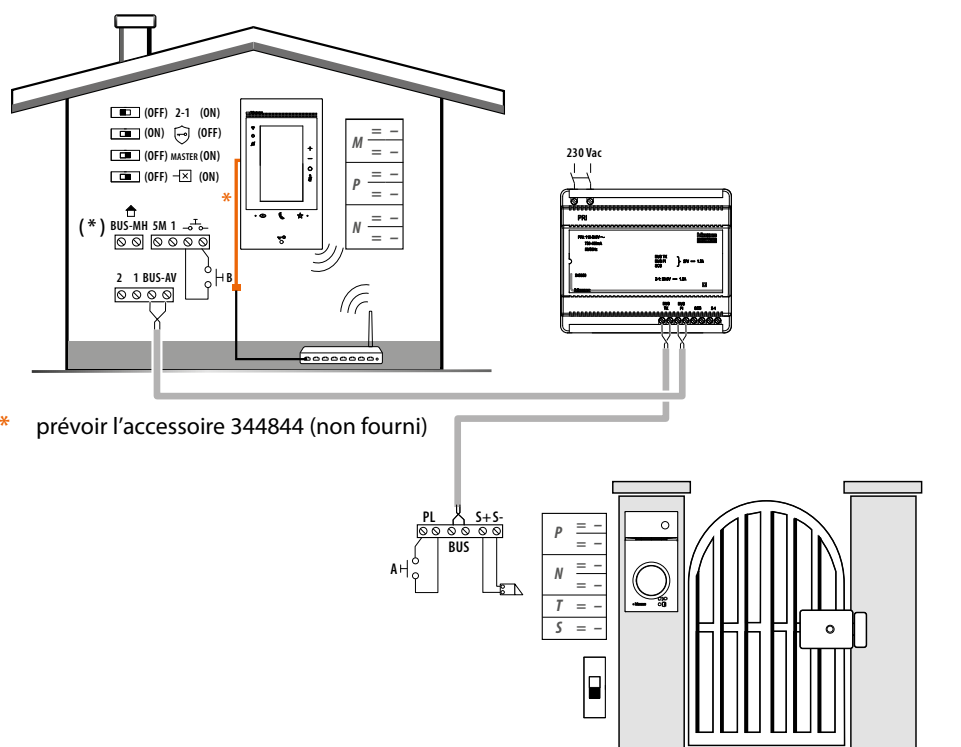
S+ S- 18 V ; 4 A à impulsions. 250 mA maintien (30 max).

(*) ucture application.

Pour connecter le dispositif au réseau, voir [Réglages/Réseau](#)

Premier allumage

Après avoir connecté et allumé le dispositif (voir Schéma de branchement), il est possible de :

- [Configurer et personnaliser à l'aide des menus](#)

Ou

- [Configurer physiquement et personnaliser à l'aide des menus](#)

Attendre que les voyants cessent de clignoter et toucher l'écran pour l'allumer.

Configurer et personnaliser à l'aide des menus

Note : si le dispositif a été précédemment configuré physiquement, après avoir extrait les configureurs, il est nécessaire d'[effectuer la réinitialisation](#).



1. Toucher pour entamer la personnalisation.
2. Sélectionner la langue d'interface.
3. Toucher pour continuer.

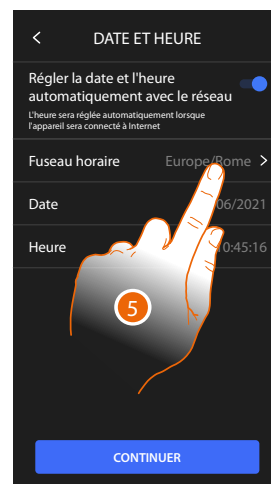
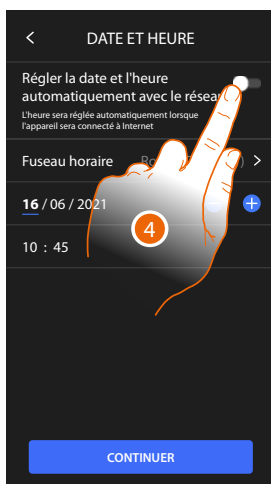

4. Toucher pour activer la mise à jour automatique de la date et de l'heure via un serveur NTP.
5. Toucher pour régler le fuseau horaire de la zone du lieu d'installation.

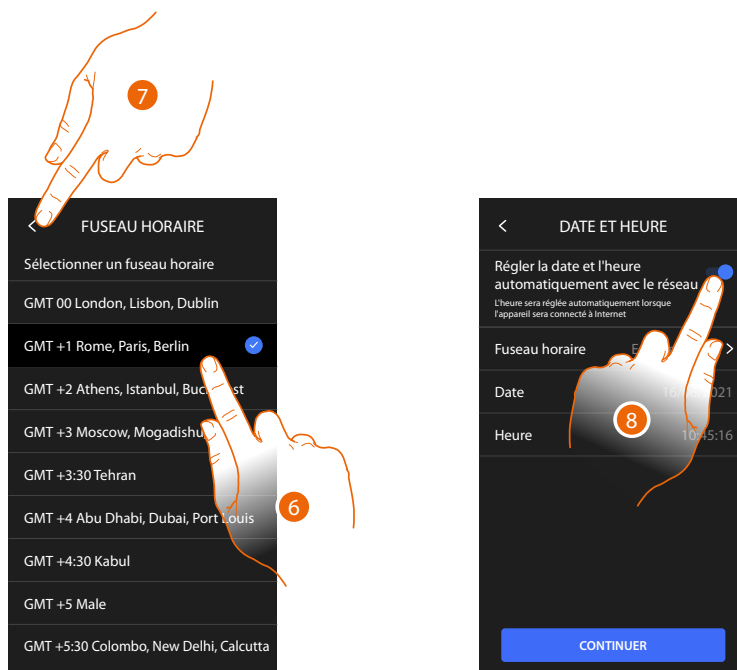

6. Sélectionner le fuseau horaire de la zone géographique du lieu d'installation.
7. Toucher pour continuer.
8. Toucher pour désactiver la fonction et pour régler manuellement l'heure et la date.

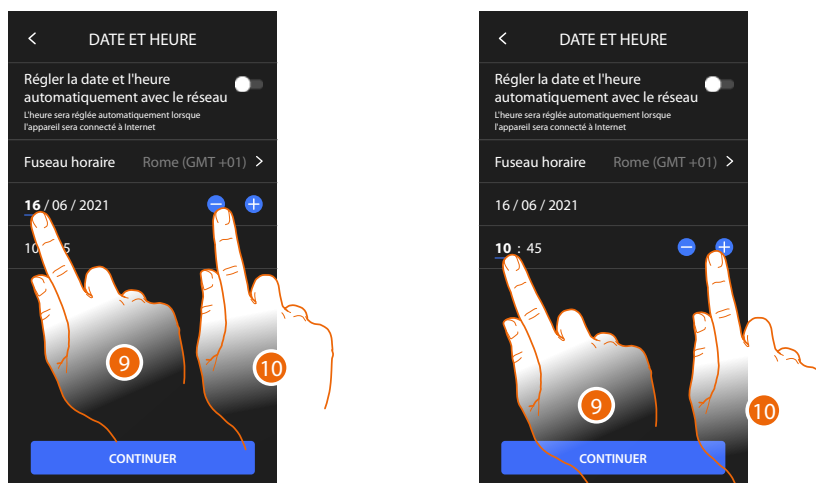

9. Sélectionner la donnée à modifier.
10. Toucher pour augmenter ou abaisser la valeur.

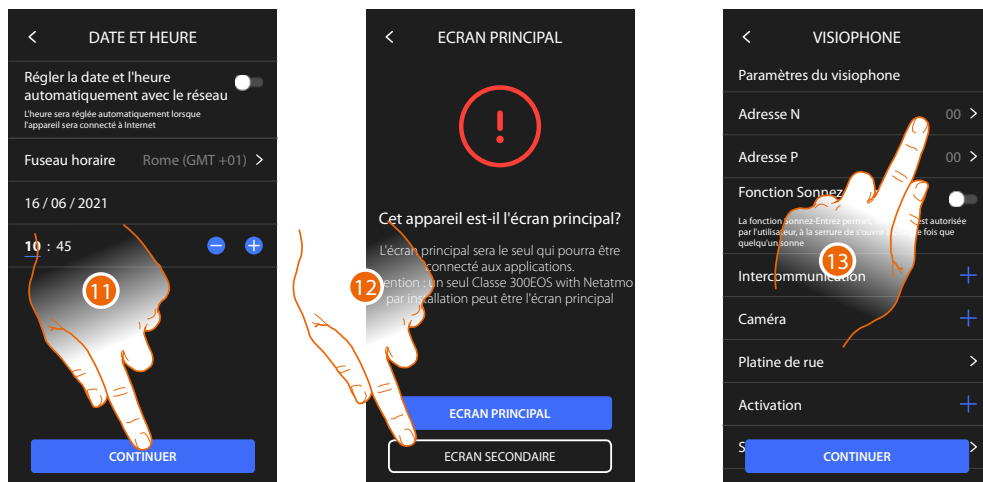

11. Toucher pour continuer.
12. Toucher pour établir si le dispositif est le dispositif principal ou secondaire (dans le cas de plusieurs dispositifs dans le même appartement).
Le dispositif principal est le seul à pouvoir être associé à l'application.

Différences entre dispositif Principal et Secondaire		
FONCTION	PRINCIPAL	SECONDAIRE
Fonctions vidéophoniques avec commande vocale (compétence Classe300EOS)	OUI	NON
(*) Serrures/Lumières escaliers vidéophoniques avec commande vocale (compétence Legrand Netatmo BTicino)	OUI	OUI
Association avec appli Home+Security	OUI	NON
Visualisation caméras Netatmo	OUI	NON

(*) Note: serrures/Lumières escaliers : pour pouvoir être commandées vocalement, elles doivent être configurées sur le dispositif principal.

13. Toucher pour régler l'adresse du dispositif



14. Sélectionner la valeur du configurateur N.
15. Toucher pour confirmer.
16. Toucher pour sélectionner l'adresse du PE dont on souhaite ouvrir la serrure avec le PI au repos et auquel l'auto-allumage est adressé.

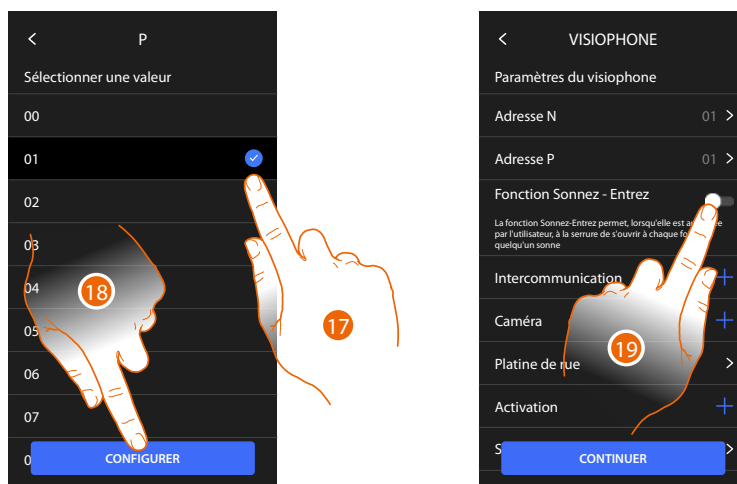

17. Sélectionner la valeur du configurateur P.

18. Toucher pour confirmer.

En configurant l'adresse du Poste externe principal (P), les objets sont automatiquement ajoutés :

- Platine de rue ;
- Serrure ;
- lumières escaliers.

19. Toucher pour activer la fonction **Bureau**

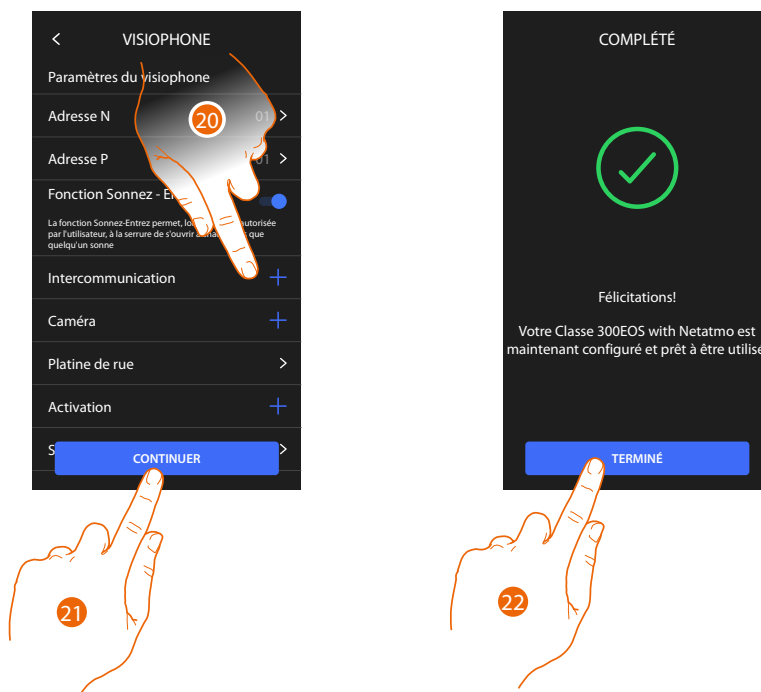

20. Toucher pour ajouter Intercom, Caméras et Activations pour gérer les **fonctions de vidéophonie**, pour les détails de la configuration, voir le paragraphe **Réglages avancés/ Vidéophonie**.

Il est possible d'effectuer ces configurations aussitôt ou dans un deuxième temps.

21. Toucher pour continuer

22. Toucher pour terminer la procédure de personnalisation

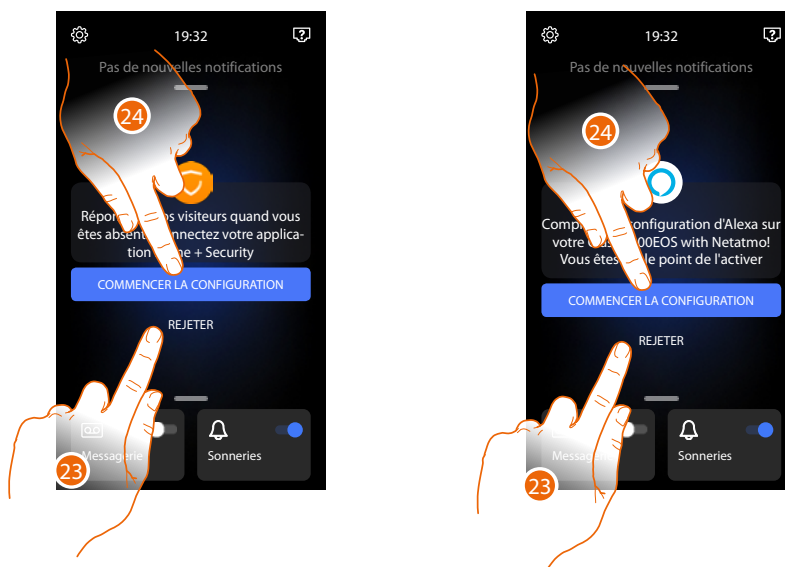

Au terme de la procédure, s'affichent les pages qui permettent d'associer le dispositif à l'appli Home + Security et d'activer le contrôle vocal d'Alexa®.

23. Toucher pour effectuer l'association dans un deuxième temps.

24. Toucher pour entamer la procédure :

 d'**association à l'application Home + Security** pour utiliser les fonctions de vidéophonie sur le smartphone

 de **configuration d'Amazon Alexa®** et utiliser ses fonctions de contrôle vocal

Pour effectuer ces deux opérations, le dispositif doit être connecté à un réseau.

La connexion au réseau de données s'effectue automatiquement si les conditions suivantes sont remplies :

- le dispositif est connecté au réseau LAN via un câble RJ45 (l'accessoire 344844 non fourni est nécessaire)
- un routeur domestique est présent qui gère l'adressage automatique DHCP.

Si les conditions ci-dessus ne sont pas remplies, se reporter au paragraphe [Réglages/Réseau](#)

Configurer physiquement et personnaliser à l'aide des menus

La procédure décrite ci-après montre à titre d'exemple comment configurer physiquement le dispositif avec :

M=30 P=00 N=01 =  Qui doit activer les fonctions suivantes :

- Commande lumières escaliers
- Intercom sur soi-même
- Intercom à l'intérieur de l'appartement
- Auto-allumage du poste externe
- Serrure

Il est ensuite possible de personnaliser ces fonctions depuis le dispositif.

Note : ne pas insérer un configurateur équivalent à insérer le configurateur 0 (zéro).

Configurer physiquement

Pour configurer physiquement le dispositif, il est nécessaire d'utiliser les configurateurs physiques comme indiqué ci-après.

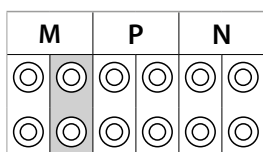
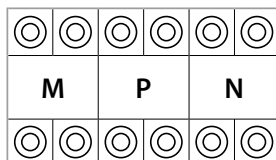

MM = Modalité de fonctionnement conformément aux tableaux des pages suivantes.

PP = Adresse du PE dont la serrure est ouverte avec PI au repos et auquel est adressé l'auto-allumage.

NN = Adresse du dispositif.

Les fonctions qu'il est possible d'attribuer à la touche Favoris (★) en mode physique, à travers le configurateur placé dans le logement MM-(unité), sont les suivantes :

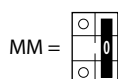

MM = Commande Lumières Escaliers

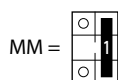

MM = Commande directe Serrure du P+1 P+1

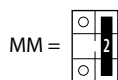
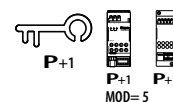

MM = Commande directe Serrure du P+2

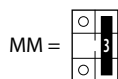
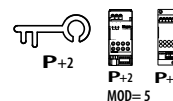

MM = Commande directe Serrure du P+3

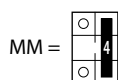
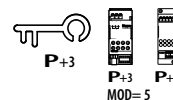

MM = Auto-allumage direct du P+1

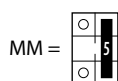
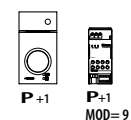

MM = Auto-allumage direct du P+2

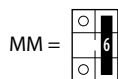
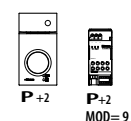

MM = Auto-allumage direct du P+3

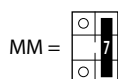
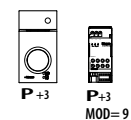

MM = Cherche-personne

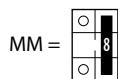
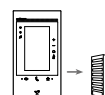

MM = Intercom sur soi-même

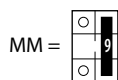
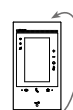

MM = Activation/Désactivation Bureau



M		P		N	
○	○	○	○	○	○
○	○	○	○	○	○

Le configurateur physique MM – (dizaines) définit les 4 actions activables depuis le menu Modifier favoris. Dans le tableau suivant sont indiquées les différentes configurations possibles.

Légende

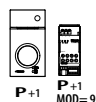

Activation du PE (configuré avec P+1) en mode direct sans appel ou activation actionneur 346210 (configuré avec P+1 et MOD=9)

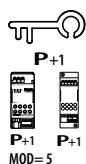

Ouverture serrure du PE (configuré avec P+1) en mode direct sans appel ou activation actionneur 346210 (configuré avec P+1 et MOD=5) ou activation actionneur 346230 (configuré avec P+1)

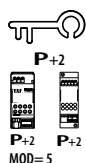

Ouverture serrure du PE (configuré avec P+2) en mode direct sans appel ou activation actionneur 346210 (configuré avec P+2 et MOD=5) ou activation actionneur 346230 (configuré avec P+2)

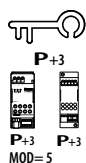

Ouverture serrure du PE (configuré avec P+3) en mode direct sans appel ou activation actionneur 346210 (configuré avec P+3 et MOD=5) ou activation actionneur 346230 (configuré avec P+3)

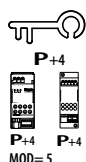

Ouverture serrure du PE (configuré avec P+4) en mode direct sans appel ou activation actionneur 346210 (configuré avec P+4 et MOD=5) ou activation actionneur 346230 (configuré avec P+4)

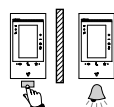

Intercom entre appartements sur installations à interface d'appartement 346850.

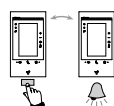

Intercom à l'intérieur de l'appartement sur installations à interface d'appartement 346850 ou intercom entre appartements sur installations sans interface d'appartement.

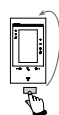

Intercom sur soi-même, envoie l'appel à tous les appareils ayant la même adresse.

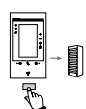

Cherche-personne, effectue une intercom générale et envoie un appel à tous les appareils de l'installation.

MOD = MM

1	2	3	4	5

Attention : en cas de reconfiguration de l'appareil, attendre une minute avant de le reconnecter au système.

MOD = MM

MOD = MM

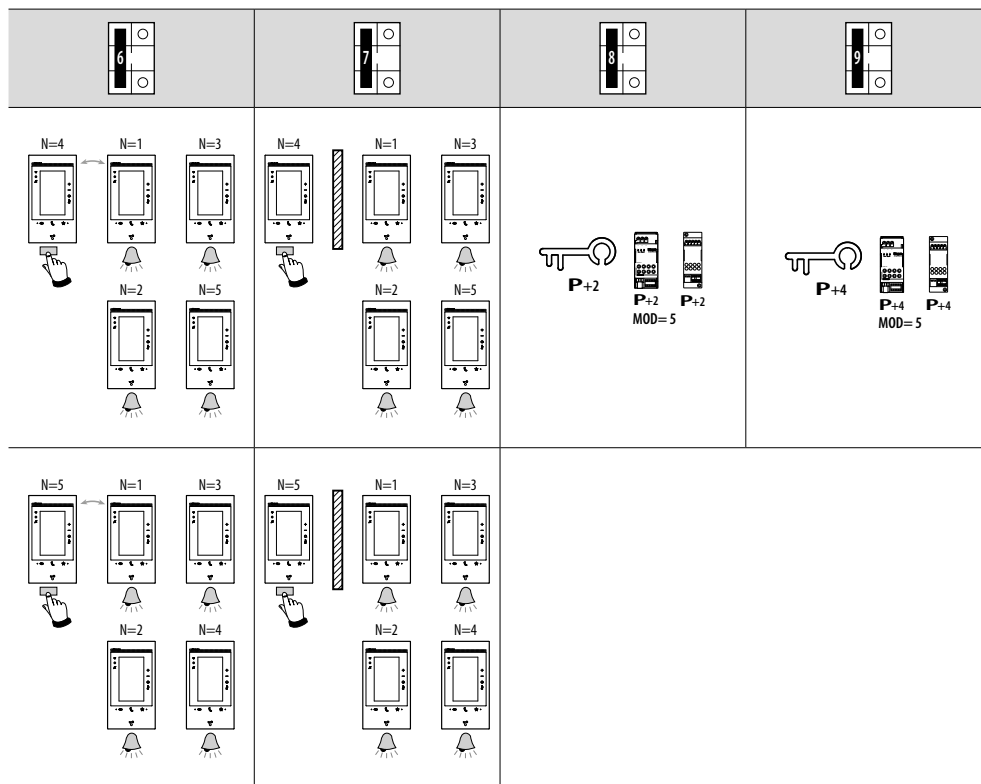

Personnaliser depuis le menu

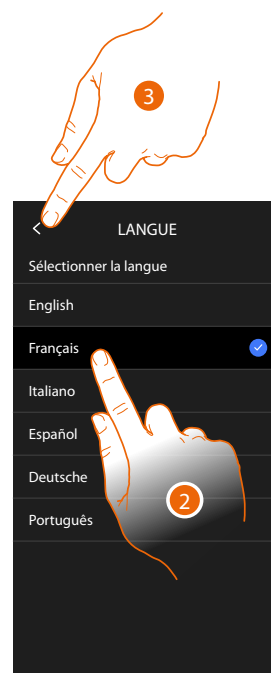
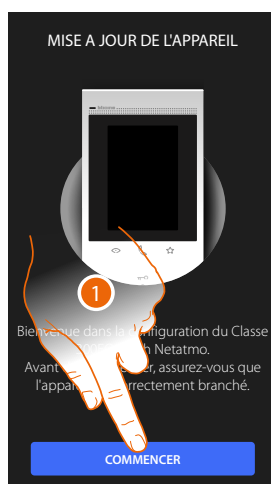

1. Toucher pour entamer la personnalisation.
2. Sélectionner la langue d'interface.
3. Toucher pour continuer.

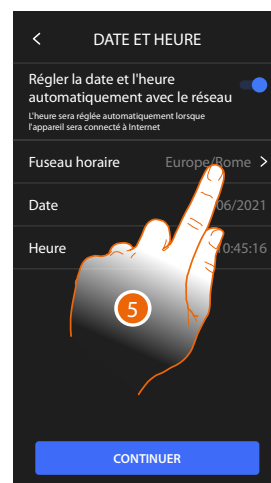
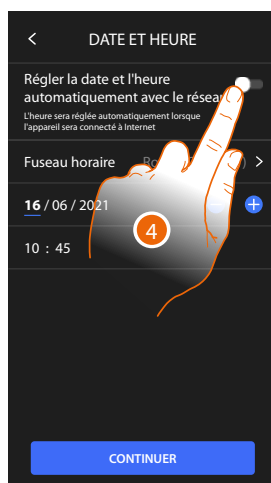

4. Toucher pour activer la mise à jour automatique de la date et de l'heure via un serveur NTP.
5. Toucher pour régler le fuseau horaire de la zone du lieu d'installation.

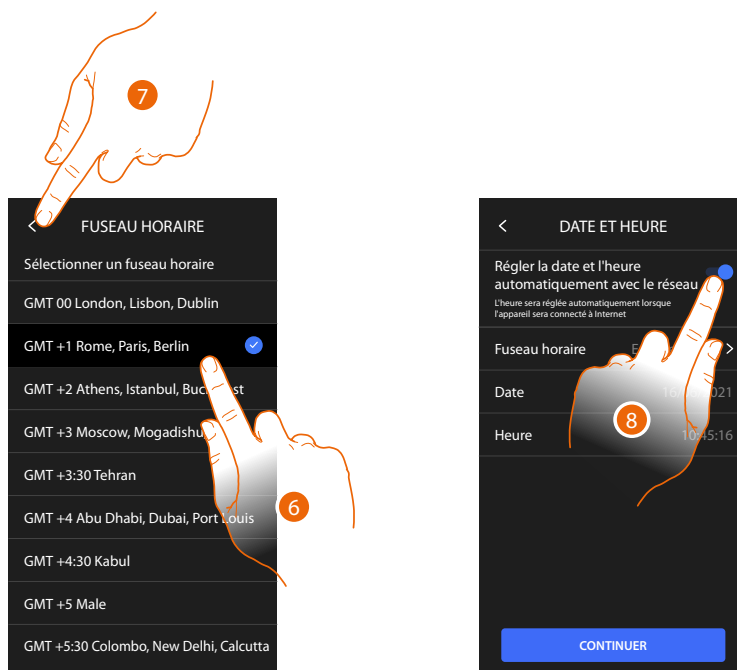

6. Sélectionner le fuseau horaire de la zone géographique du lieu d'installation.
7. Toucher pour continuer.
8. Toucher pour désactiver la fonction et pour régler manuellement l'heure et la date.

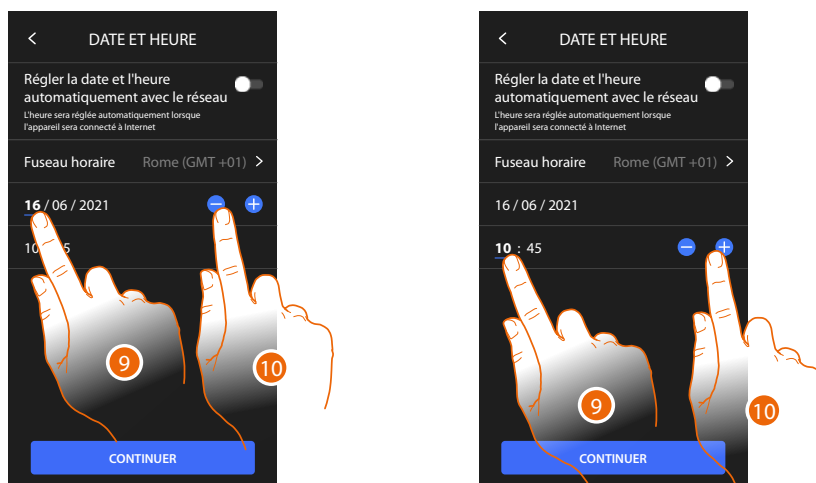

9. Sélectionner la donnée à modifier.
10. Toucher pour augmenter ou abaisser la valeur.

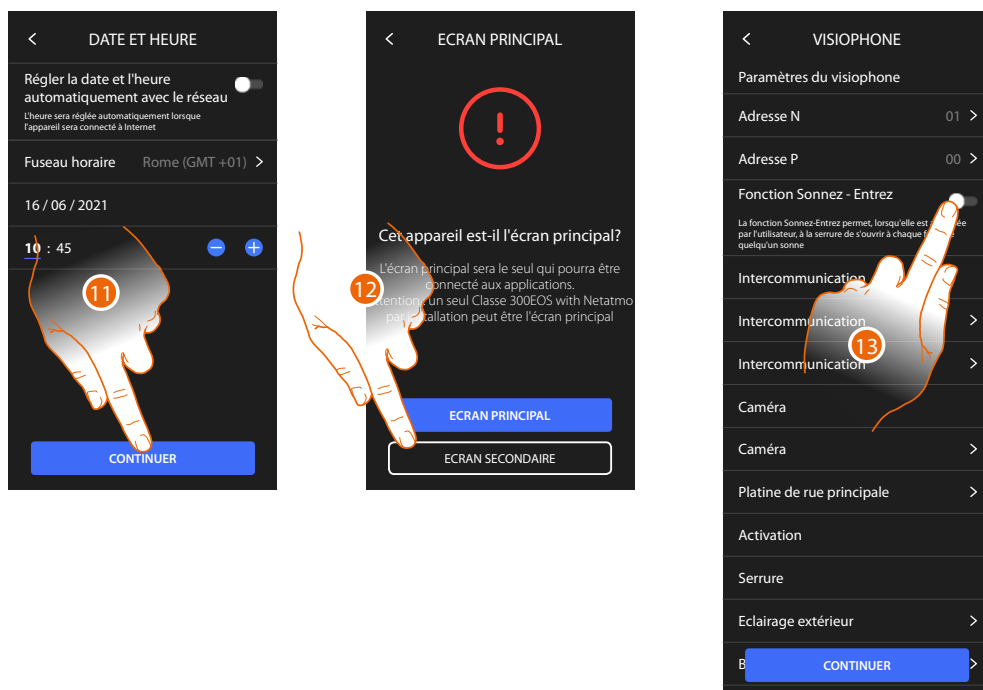

11. Toucher pour continuer.

12. Toucher pour établir si le dispositif est le dispositif principal ou secondaire (dans le cas de plusieurs dispositifs dans le même appartement).
Le dispositif principal est le seul à pouvoir être associé à l'application.

Différences entre dispositif Principal et Secondaire		
FONCTION	PRINCIPAL	SECONDAIRE
Fonctions vidéophoniques avec commande vocale (compétence Classe300EOS)	OUI	NON
(*) Serrures/Lumières escaliers vidéophoniques avec commande vocale (compétence Legrand Netatmo BTicino)	OUI	OUI
Association avec appli Home+Security	OUI	NON
Visualisation caméras Netatmo	OUI	NON

(*) **Note:** serrures/Lumières escaliers : pour pouvoir être commandées vocalement, elles doivent être configurées sur le dispositif principal.

13. Toucher pour activer la fonction **Bureau**

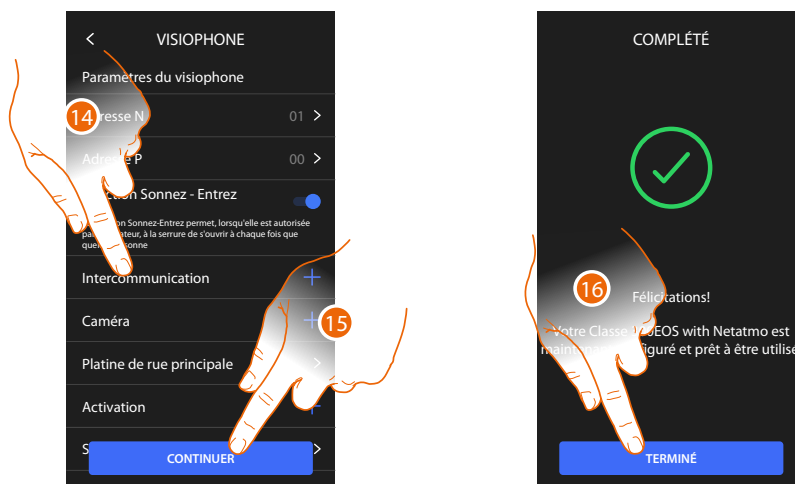

Les objets du vidéophone sont créés en configurant physiquement le dispositif, il n'est pas possible de modifier la configuration mais uniquement de personnaliser les noms.

14 Toucher pour personnaliser le nom des objets ; pour plus de détails, voir le paragraphe [Réglages avancés/Vidéophonie](#).

Il est possible d'effectuer ces personnalisations aussitôt ou dans un deuxième temps.

15. Toucher pour continuer

16. Toucher pour terminer la procédure de personnalisation

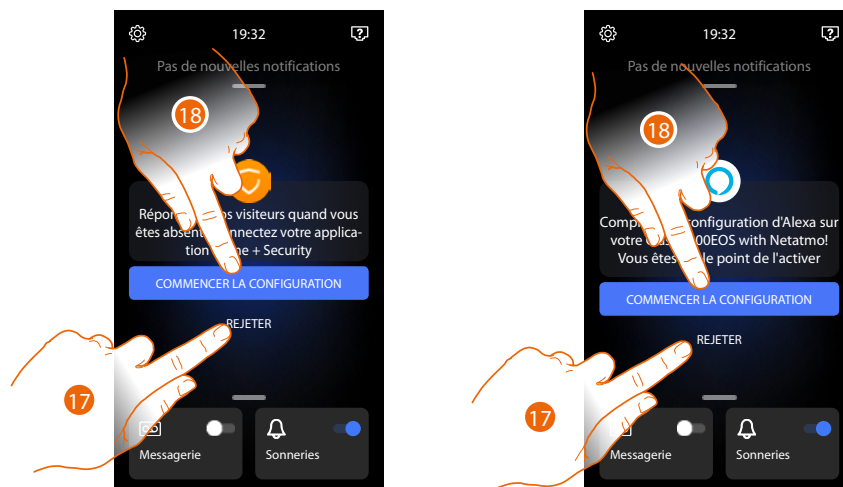

Au terme de la procédure, s'affichent les pages qui permettent d'associer le dispositif à l'appli Home + Security et d'activer le contrôle vocal d'Alexa®.

17. Toucher pour effectuer l'association dans un deuxième temps.

18. Toucher pour entamer la procédure :

 d'**association à l'application Home + Security** pour utiliser les fonctions de vidéophonie sur le smartphone

 de **configuration d'Amazon Alexa®** et utiliser ses fonctions de contrôle vocal.

Pour effectuer ces deux opérations, le dispositif doit être connecté à un réseau.

La connexion au réseau de données s'effectue automatiquement si les conditions suivantes sont remplies :

- le dispositif est connecté au réseau LAN via un câble RJ45 (l'accessoire 344844 non fourni est nécessaire)
- un routeur domestique est présent qui gère l'adressage automatique DHCP.

Si les conditions ci-dessus ne sont pas remplies, se reporter au paragraphe [Réglages/Réseau](#)

Utilisation

Il est possible d'utiliser les fonctions de vidéophonie de différentes façons :

- Utilisation depuis dispositif
- Utilisation au moyen de l'appli Home + Security
- Utilisation au moyen d'Amazon Alexa®



Utilisation depuis dispositif

Page d'accueil

Selon la modalité de configuration (physique ou depuis menu), cette page affiche des contenus différents ; ci-après, est décrite la Page d'accueil avec toutes les fonctions actives.

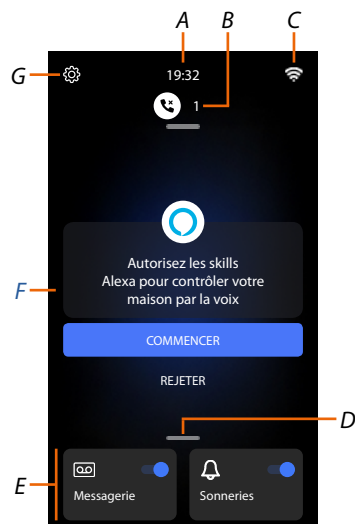

- A *Heure réelle.*
- B *Notifications : visualise différents types de notifications.*
- C *État de connexion de réseau.*
- D *Favoris : ouvre la section contenant les objets de vidéophonie qui permettent d'activer les fonctions correspondantes.*
- E *Favoris en évidence, (par défaut) :*
 - *Exclusion sonnerie : exclut la sonnerie en cas d'appel.*
 - *Répondeur : enregistre l'appel du poste externe en l'absence de réponse.**Il est possible de personnaliser les favoris mis en évidence en les insérant dans la zone Page d'accueil dans la section [Ajouter un objet aux favoris](#)*
- F *Zone suggestions : dans cette section, s'affichent des messages à travers lesquels le système suggère comment améliorer l'expérience d'utilisation.*
- G *Paramètres : ouvre le menu qui permet de personnaliser les fonctions et ainsi que d'utiliser au mieux le dispositif.*

État des fonctions

Icône		Signification
	Connexion Wi-Fi active et non connectée	La connexion du dispositif à un réseau Wi-Fi a été activée mais n'est connectée à aucun réseau Wi-Fi.
	Puissance signal Wi-Fi faible	Le signal Wi-Fi n'est pas suffisant pour garantir le transfert de l'appel ni les autres fonctions du smartphone.
	Connexion Wi-Fi active et configurée	La connexion du dispositif à un réseau Wi-Fi a été correctement activée et configurée dans la section prévue à cet effet.
	Connexion Wi-Fi active, internet non utilisable	La connexion du dispositif à un réseau Wi-Fi a été correctement activée, mais le routeur ne navigue pas sur Internet.
	Connexion Ethernet active et câble branché	La connexion Ethernet du dispositif a été activée et le câble LAN est branché.
	Connexion Ethernet active et câble non branché	La connexion Ethernet du dispositif a été sélectionnée mais le câble LAN est débranché ou le routeur ne navigue pas sur l'Internet.

Favoris

Les objets de vidéophonie et leurs fonctions ne peuvent être utilisés que depuis la page des Favoris.

Il est tout d'abord nécessaire de configurer les objets dans la section [Réglages/Réglages avancés/Vidéophone](#) et ensuite de les ajouter à la page des favoris.

Une fois inséré dans les favoris, l'objet reste toujours disponible, ce qui permet d'activer la fonction associée.

Dans la zone des favoris, s'ils ont été précédemment ajoutés, sont présents les objets Sonnerie et Répondeur.

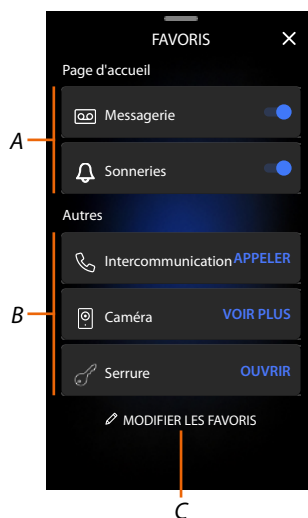

- A Favoris en évidence.
- B Objets disponibles.
- C Ouvre la section gestion favoris.

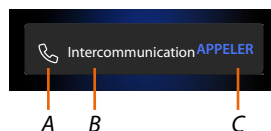

- A Type objet.
- B Nom objet.
- C Fonction activée.

Ajouter un objet aux favoris

Note : si le dispositif est physiquement configuré, il n'est pas possible de supprimer ou de modifier les objets mais uniquement d'en personnaliser le nom.

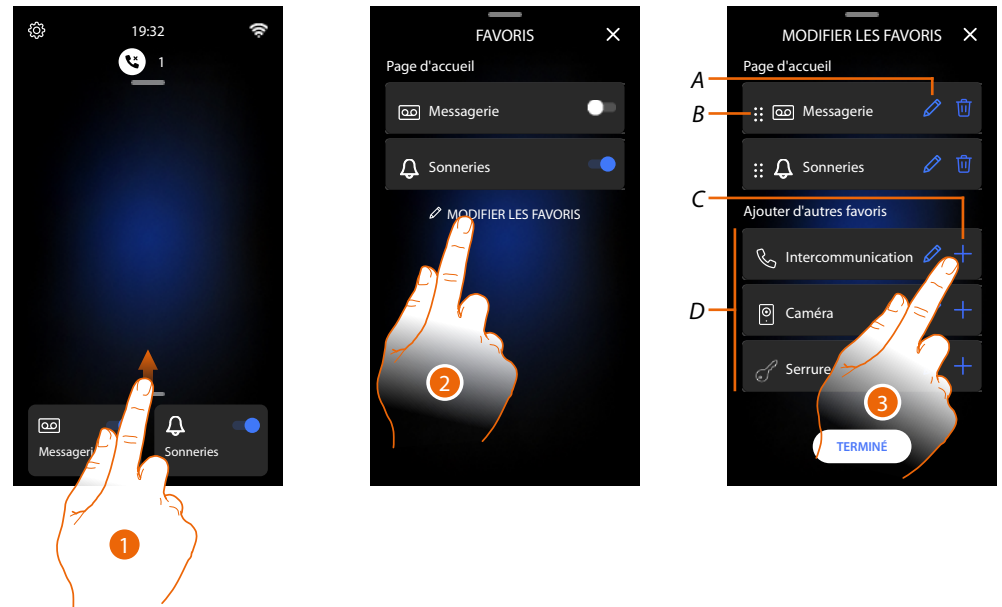

1. Glisser vers le haut pour ouvrir la page des Favoris

2. Toucher pour ouvrir la page de gestion

A Renommer l'objet.

B Déplacer objet.

C Ajouter objet.

D Objets disponibles.

3. Toucher pour ajouter un objet.

Les objets disponibles sont ceux précédemment ajoutés dans la section [Réglages/Réglages avancés/vidéophone](#)

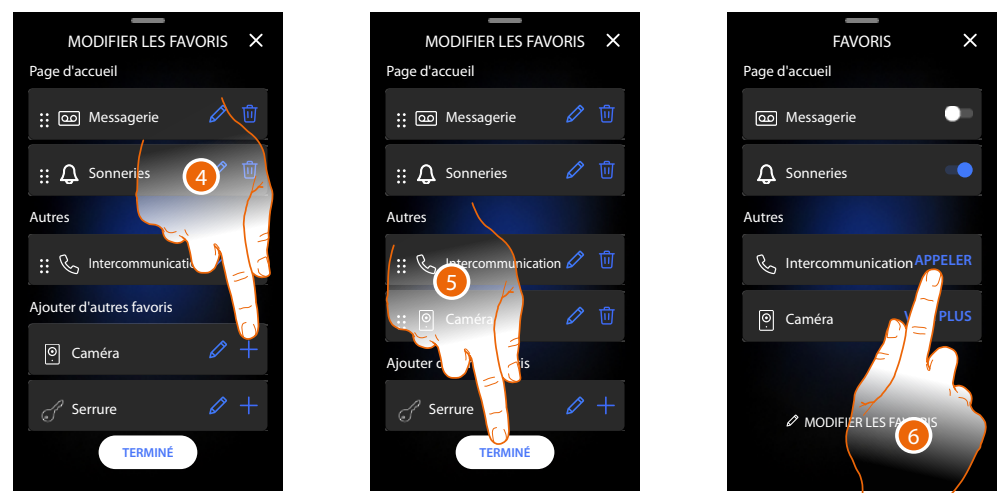

4. Toucher pour ajouter un autre objet

5. Toucher pour confirmer.

6. Les objets sont à présent disponibles sur la page des Favoris : toucher pour activer la fonction.

Modifier un objet

Pour chaque objet, il est possible de modifier sa description, de le déplacer ou de le supprimer.

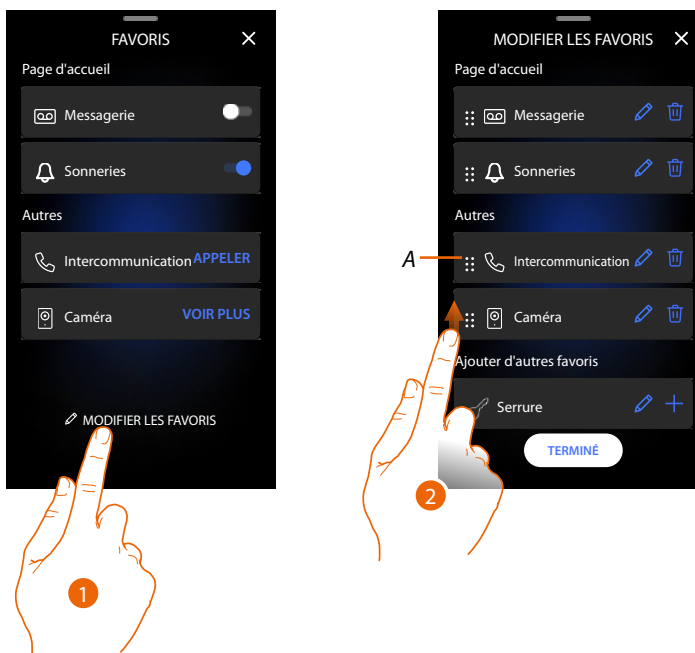

1. Toucher pour ouvrir la page de gestion
2. Toucher et maintenir pressé le symbole de déplacement (A) et faire glisser l'objet dans la nouvelle position.
Si l'objet est déplacé sur la zone Page d'accueil, il est ensuite affiché comme Favori en évidence sur la Page d'accueil.

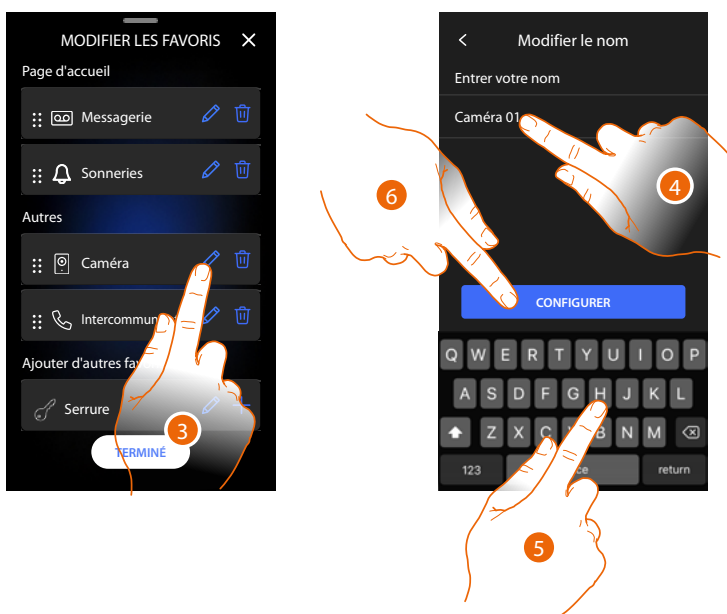

4. Toucher pour modifier le nom de l'objet
5. Saisir le nouveau nom
6. Toucher pour confirmer.

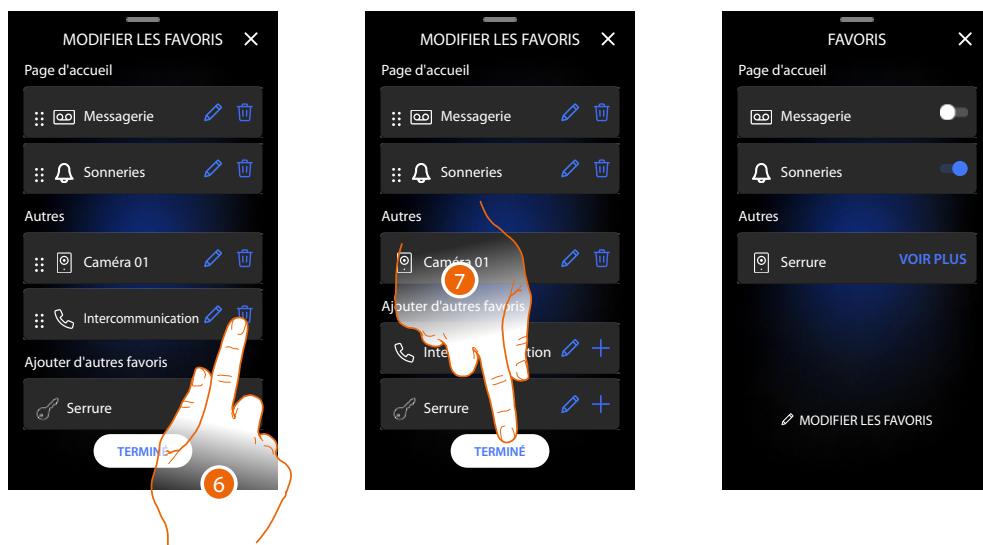

6. Toucher pour éliminer l'objet

Attention : l'objet est éliminé immédiatement

7. Toucher pour sauvegarder les modifications

Notifications

Cette page permet de visualiser les messages du répondeur vidéophonique et de visualiser les messages du système.

Dans le cas où de nouveaux messages enregistrés seraient présents sur le répondeur ou un message du système (par exemple mise à jour du logiciel disponible), une indication visuelle s'affiche sur la barre des notifications (A).



 Message sur répondeur

 Messages de système.

1. Glisser vers le bas pour ouvrir la page des Notifications.

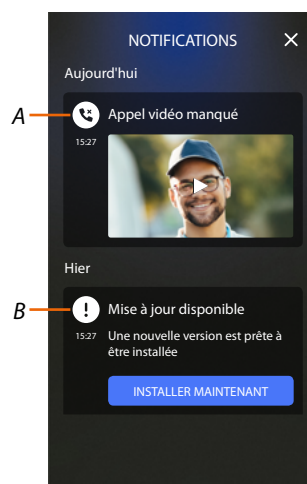

A Message sur répondeur (voir paragraphe [Consulter le répondeur vidéophonique](#))

B Messages de système

Mise à jour du micrologiciel (firmware)

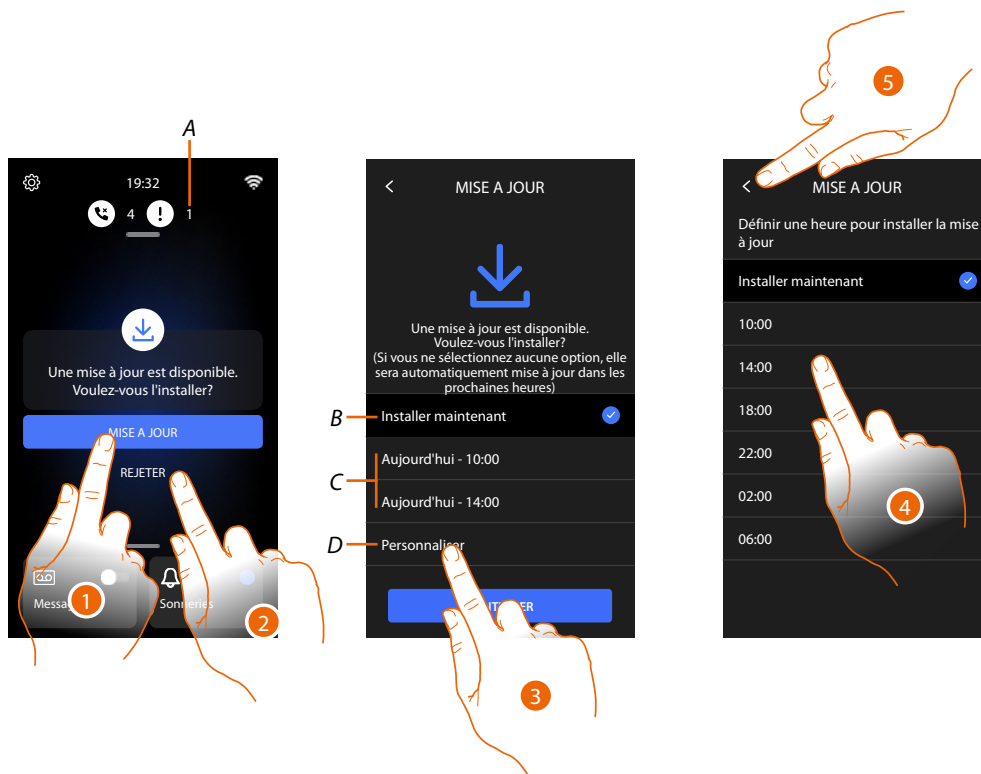

Quand une nouvelle mise à jour est disponible, le système la télécharge automatiquement et envoie un message d'information ; il est possible d'installer le nouveau firmware immédiatement ou d'en programmer l'installation plus tard dans la journée.

Note: la taille maximale du fichier de mise à jour est de 500 Mo.

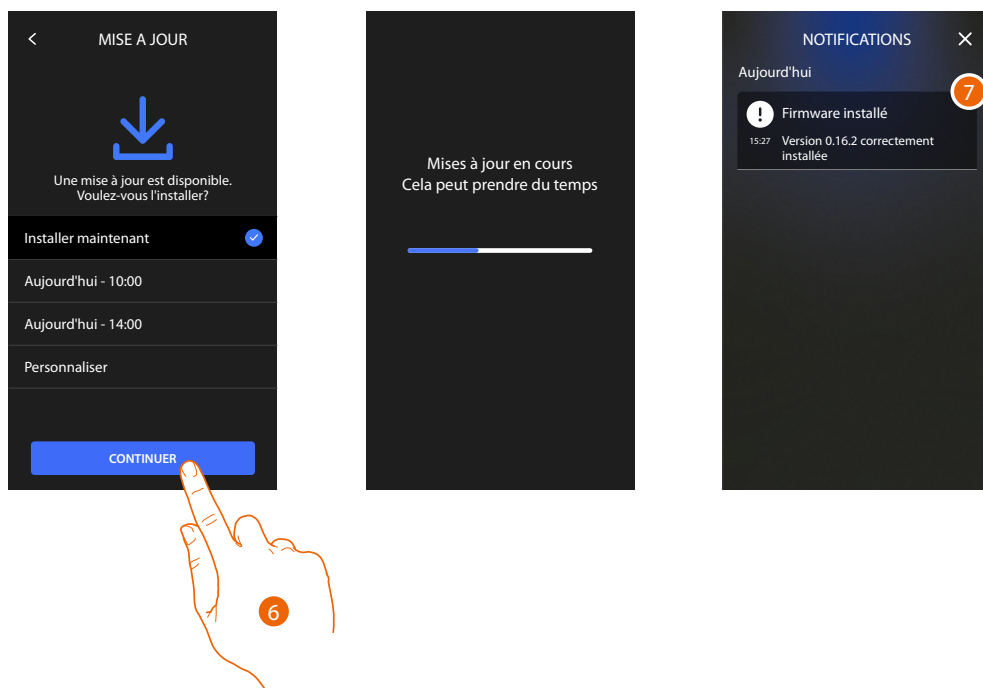

1. Toucher pour mettre à jour le firmware
ou
2. Toucher pour décliner l'invitation.
La notification de mise à jour (A) reste visible sur la page des Notifications jusqu'à ce que l'opération soit effectuée.
Indiquer que la mise à jour doit être effectuée :
 - immédiatement (B)
 - à 10h00 ou 14h00 aujourd'hui (C)
 - aujourd'hui à l'heure voulue (D)
3. Toucher pour régler l'heure de mise à jour
4. Sélectionner l'heure
5. Toucher pour confirmer.



6. Toucher pour lancer la procédure.
7. Au terme de la procédure, un message de confirmation s'affiche, les voyants    se mettent à clignoter en même temps pendant quelques minutes

Fonctions

- [Répondre à un appel](#)
- [Appeler une autre pièce ou un autre appartement \(intercom\)](#)
- [Auto-allumage direct du Poste externe principale ou caméras](#)
- [Ouvrir serrure Poste externe et/ou effectuer une activation](#)
- [Consulter le répondeur vidéophonique](#)
- [Cherche-personne](#)
- [État porte](#)
- [Bureau](#)
- [Serrure sécurisée](#)
- [Boucle inductive \(seulement réf. 344845\)](#)

Répondre à un appel

Après un appel passé d'un Poste externe, la touche communication clignote et la touche serrure s'allume.

Au bout de quelques secondes, l'écran affiche l'image captée par le Poste externe.

Par défaut, le système décale le cadrage pour que l'image reste centrée sur le visage de l'appelant (détection du visage).

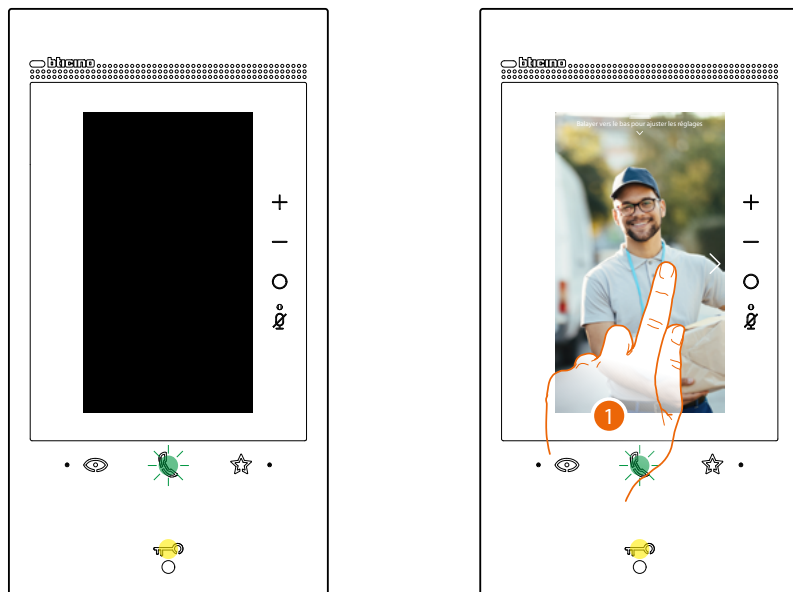

1. Si nécessaire, double-cliquer sur l'image pour obtenir une vision complète de l'image fournie par la caméra.



2. Double-cliquer pour revenir au mode de détection visage.
- ou
3. Toucher pour répondre à l'appel ; le voyant devient fixe.
Pour mettre fin à l'appel, toucher à nouveau la touche connexion.

A Désactive l'audio

B Désactive le micro

4. Pendant l'appel, si nécessaire, faire défiler vers le bas pour faire apparaître le panneau de réglage audio/vidéo.

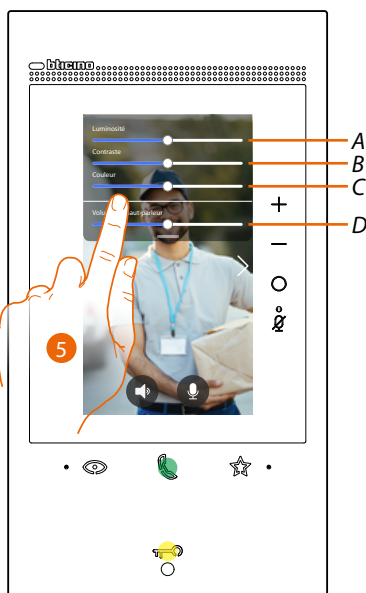

A Règle la luminosité de l'image.

B Règle le contraste de l'image.

C Règle la couleur de l'image

D Règle le volume.

5. Faire glisser pour régler les paramètres.

6. Appuyer pour ouvrir la serrure du poste externe, la touche serrure s'allume brièvement pour indiquer que la serrure a été ouverte.

Appeler une autre pièce ou un autre appartement (intercom)

Il est possible de communiquer avec le dispositif d'une autre pièce de l'appartement ou avec le dispositif d'un autre appartement.

Pour effectuer un intercom, il est préalablement nécessaire de configurer l'objet correspondant dans la section [Réglages/Réglages avancés/Vidéophone](#) et ensuite de l'ajouter à la page des [Favoris](#).

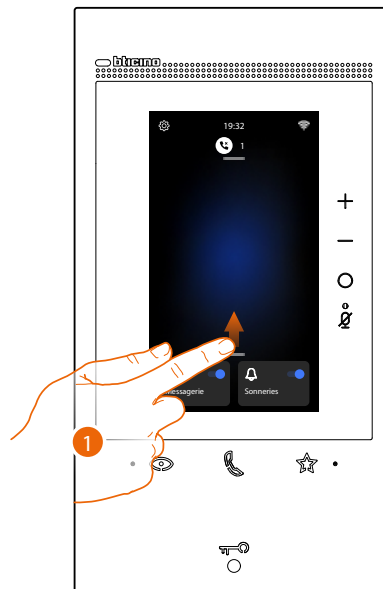

1. Glisser vers le haut pour ouvrir la page des Favoris

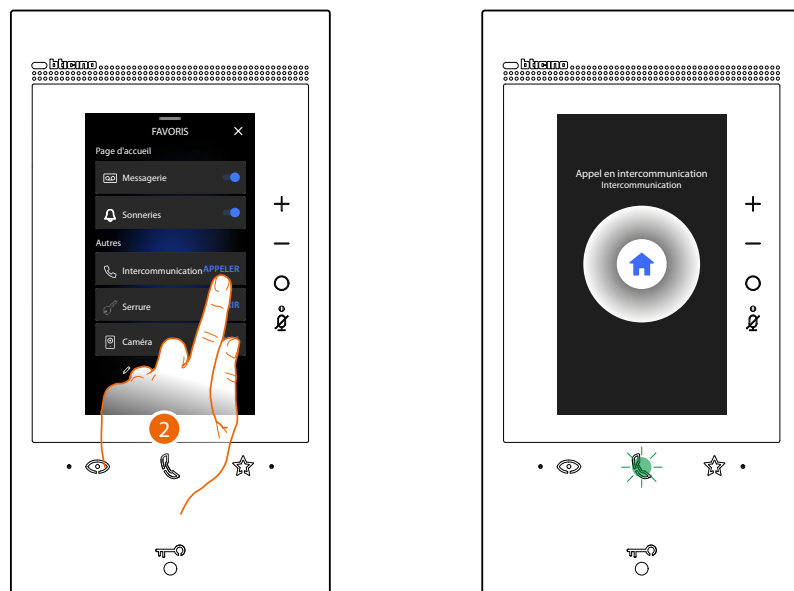

2. Toucher pour activer l'intercom avec le Poste Interne voulu.
Le voyant de communication clignote pour indiquer que l'appel est en cours.

Quand le Poste interne répond, le voyant devient fixe et les touches qui permettent de désactiver audio et micro s'affichent.

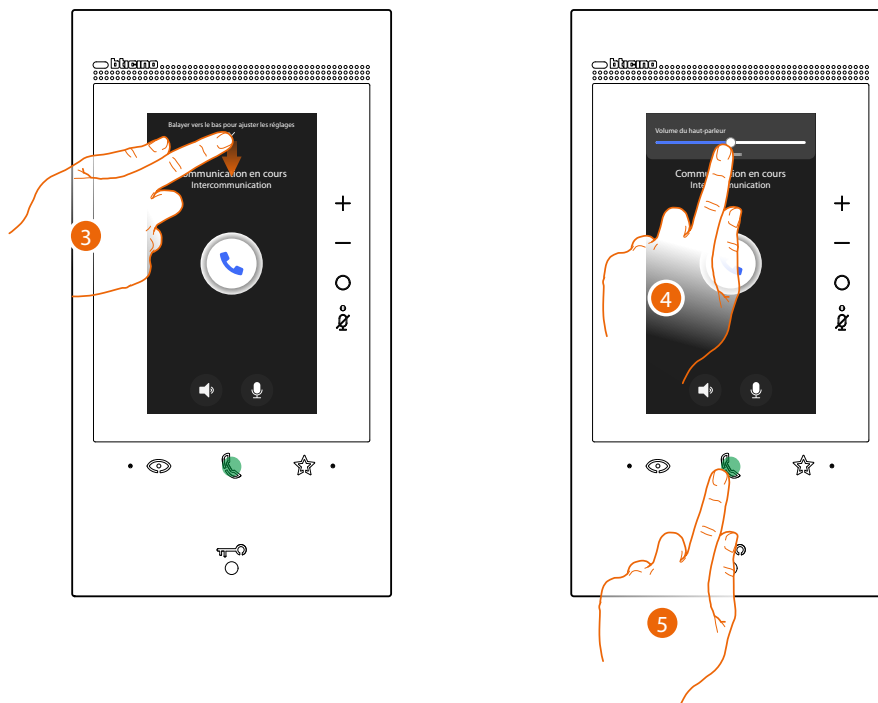

3. Faire défiler vers le bas si nécessaire pour régler les paramètres audio.
4. Faire glisser pour régler le volume.
5. Toucher pour mettre fin à la communication.

Note : dans le cas où pendant une conversation intercom, un appel serait reçu d'un Poste Externe, la conversation est interrompue pour pouvoir répondre à l'appel.

Auto-allumage direct du Poste externe principale ou caméras

À l'aide de la touche d'auto-allumage, il est possible de visualiser la caméra du Poste Externe principal et, si présentes sur l'installation, de visualiser successivement les autres caméras/Postes Externes.

Il est également possible, à l'aide de l'objet caméra (correctement configuré dans la section [Réglages/Réglages avancés/Vidéophone](#) et ensuite ajouté à la page [Favoris](#)) de visualiser directement une caméra donnée ou un Poste externe.

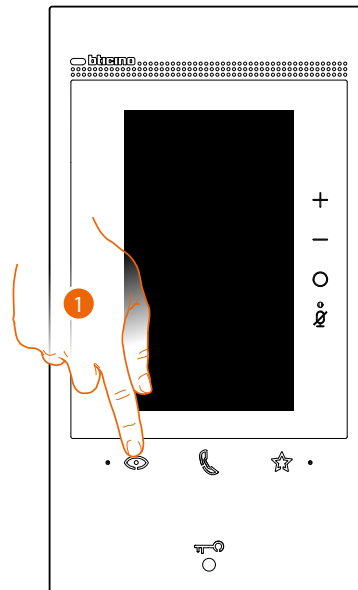

1. Toucher pour visualiser les Postes Externes et les caméras de l'installation

Au bout de quelques secondes, l'écran affiche l'image captée par le Poste externe.

Dans ce cas également, la fonction de détection visage est active (voir [Répondre à un appel](#) pour plus de détails)



2. Le voyant de communication clignote : toucher la touche communication pour activer la communication audio.

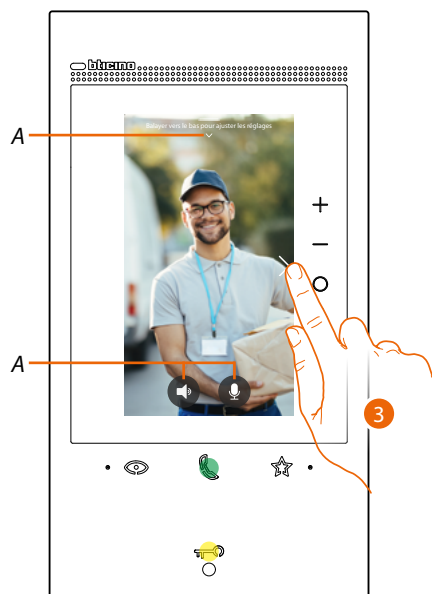

- A Pendant la conversation, il est possible de modifier les paramètres audio-vidéo ou de couper le micro (voir [Répondre à un appel](#) pour plus de détails).
3. Toucher pour passer à la visualisation d'un autre Poste externe ou caméra (au moyen du service cyclage si l'installation l'a prévu en phase de configuration) ; la touche communication s'allume lors du passage d'une caméra à l'autre.
Pour quitter la visualisation de la caméra, attendre qu'elle s'éteigne au bout de la durée prévue ou appuyer sur la même touche.
- Note :** il est possible de passer d'une caméra à l'autre sans activer la source audio.

Il est possible d'afficher directement un Poste externe spécifique ou une Caméra, en utilisant les objets correspondants présents sur la page des favoris.

Attention : pour utiliser cette fonction, il est nécessaire d'avoir configuré dans la section **Réglages/Réglages avancés/Vidéophone** et ensuite d'avoir ajouté à la page **Favoris** les objets correspondants

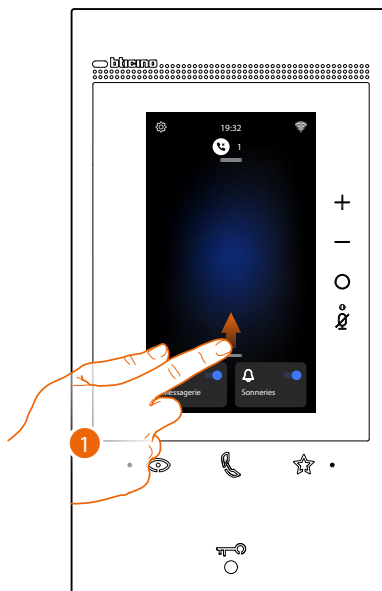

1. Glisser vers le haut pour ouvrir la page des Favoris

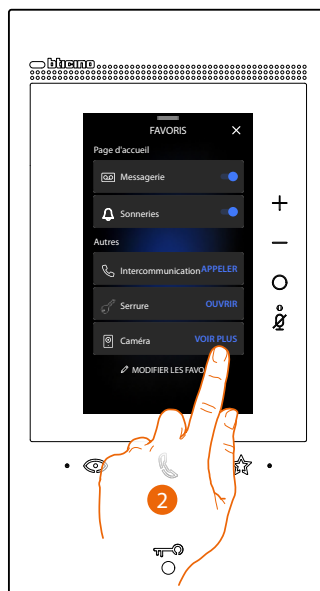

2. Toucher pour activer le poste externe ou la caméra voulue.

Ouvrir serrure Poste externe et/ou effectuer une activation

La **touche serrure** permet d'ouvrir la serrure du Poste externe principal.

Il est également possible, à l'aide de l'objet **Activation**, (correctement configuré dans la section [Réglages/Réglages avancés/Vidéophone](#) et ensuite ajouté à la page [Favoris](#)) d'activer certains actionneurs (ex. portail, lumière jardin, etc.) présents sur l'installation.

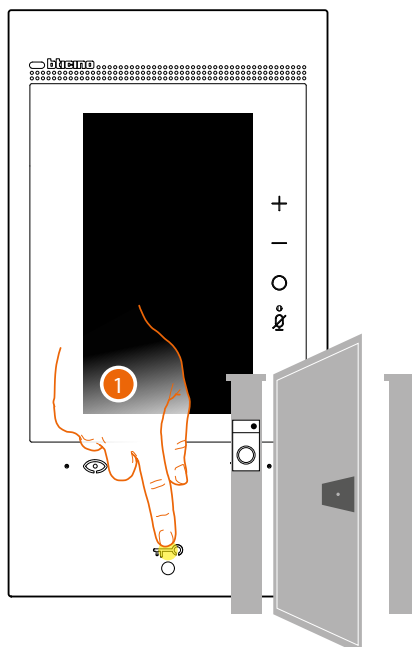

1. Appuyer pour ouvrir la serrure du Poste Externe principal.

La touche serrure s'allume brièvement pour indiquer que la serrure a été ouverte.

Pour effectuer une activation différente de celle du poste externe principal, il est nécessaire d'agir sur l'objet correspondant dans la page des Favoris :



2. Glisser vers le haut pour ouvrir la page des Favoris

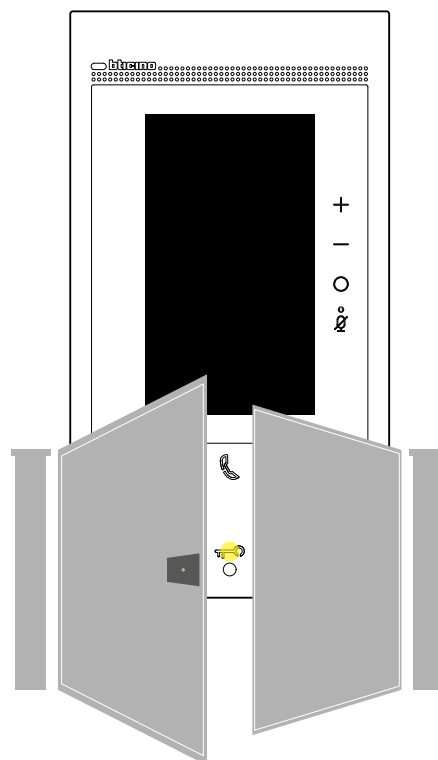

3. Toucher l'activation voulue.

Activer le répondeur vidéophonique

Quand un ou plusieurs messages non lus sont présents sur le répondeur, le voyant correspondant s'allume.

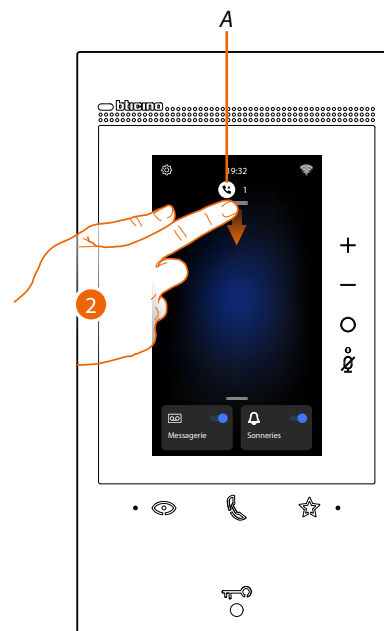
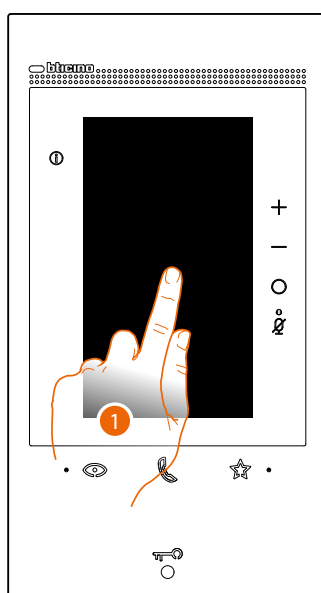

1. Toucher l'écran.

A Une icône et une indication numérique des messages non lus s'affichent sur la page d'accueil.

2. Glisser vers le bas pour ouvrir la page des Notifications.

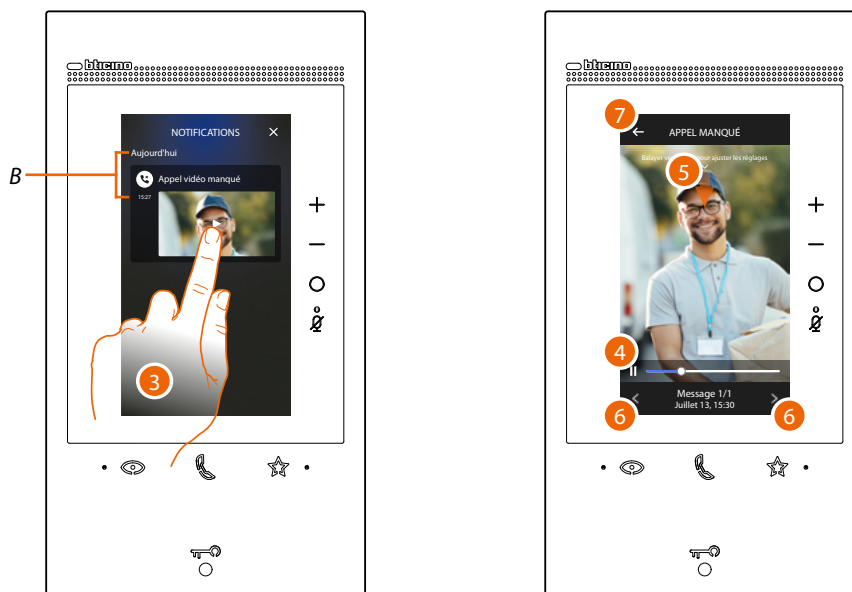

- B* Date et heure auxquelles le dernier message a été enregistré.
3. Toucher l'aperçu pour visualiser le message
 4. Toucher pour mettre en pause ou pour reprendre la reproduction.
 5. Faire glisser vers le bas pour ouvrir le panneau de réglage du volume.
 6. Toucher éventuellement pour visualiser les messages suivants ou précédents.
 7. Toucher pour fermer le message

Attention : quand la mémoire des messages est pleine, les messages sont progressivement supprimés en commençant par le moins récent.

La mémoire interne maximale prévoit :

- en haute résolution, 25 messages vidéo de 15 secondes ;
- en basse résolution, 50 messages vidéo de 15 secondes.

Cherche-personne

Cette fonction permet de diffuser un message vocal vers les dispositifs compatibles en utilisant l'objet correspondant présent sur la page des favoris.

Attention : pour utiliser cette fonction, il est nécessaire d'avoir configuré dans la section **Réglages/Réglages avancés/Vidéophone** et ensuite d'avoir ajouté à la page **Favoris** l'objet correspondant.

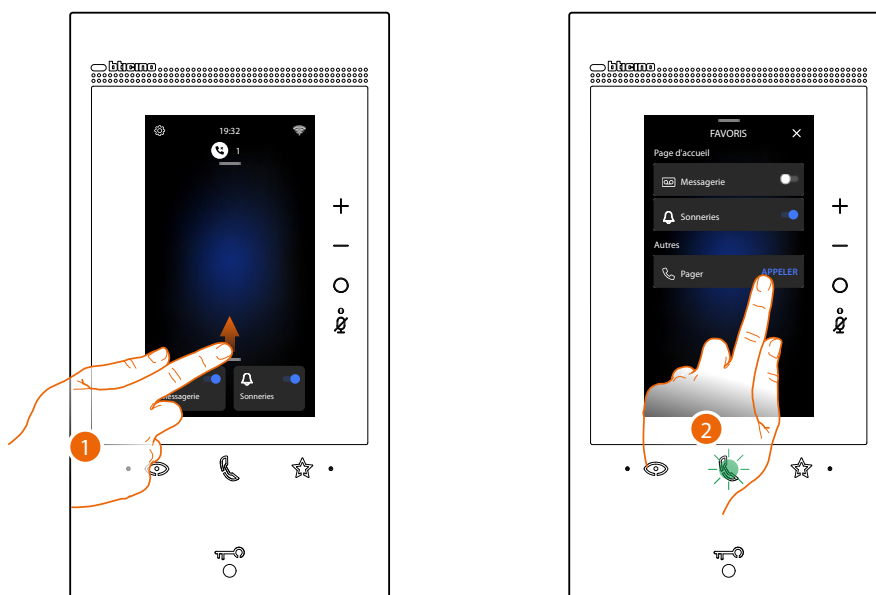

1. Glisser vers le haut pour ouvrir la page des Favoris
2. Pour envoyer la commande, toucher la touche communication s'allume pour indiquer que l'appel est en cours.

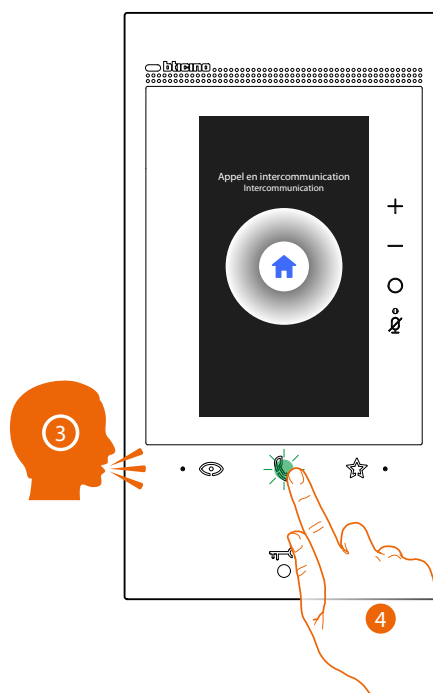

3. Diffuser le message
4. Toucher pour terminer l'appel

État porte

Cette fonction signale que l'accès est ouvert ou fermé par l'intermédiaire du voyant Serrure. Pour utiliser cette fonction, un actionneur de serrure 346260 et le contact magnétique correspondant doivent être présents sur l'installation.

Note : ne peut pas être activée conjointement à la fonction Bureau

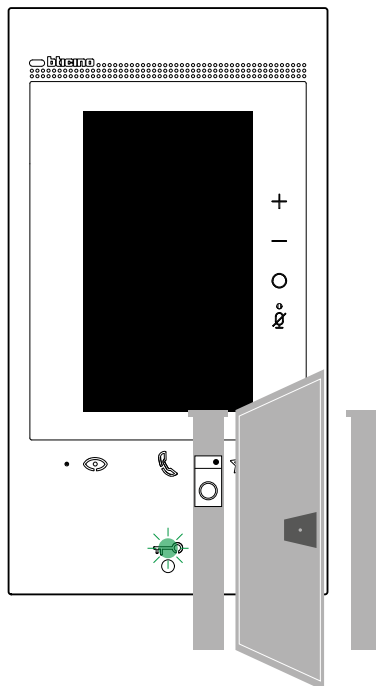

A Si le voyant clignote, cela indique que l'accès est ouvert.

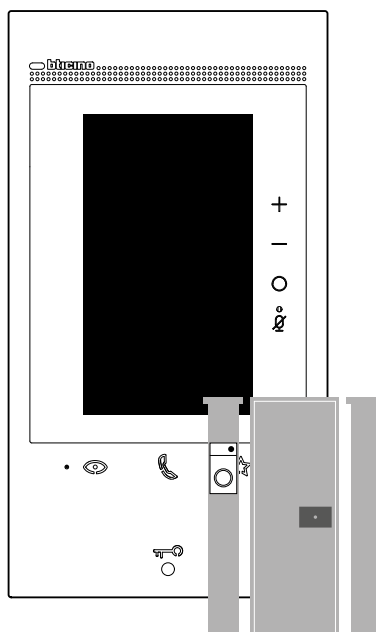

B Inversement, s'il est éteint, cela indique que l'accès est fermé.

Bureau

En cas d'appel provenant d'un Poste Externe, cette fonction ouvre automatiquement la serrure associée sans qu'il soit nécessaire d'appuyer sur la touche serrure.

Il est possible d'activer cette fonction dans la section [Réglages/Réglages avancés/vidéophone](#)

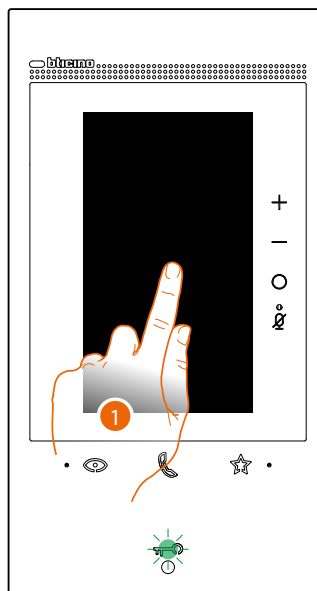

A Quand le service est actif, le voyant Serrure clignote.

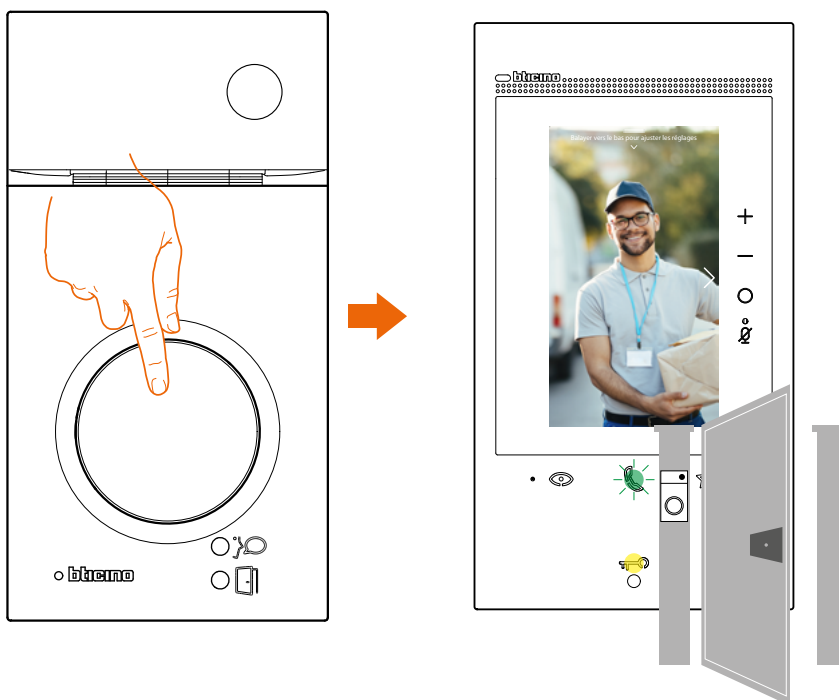

Après un appel provenant d'un Poste Externe, l'image captée par le Poste externe est visualisée et la serrure est automatiquement ouverte.

Serrure sécurisée

Quand cette fonction est active, elle empêche l'ouverture de la serrure du Poste Externe quand celui-ci n'est pas en communication.

L'ouverture de la serrure est par conséquent admise uniquement quand le Poste Externe et le Poste Interne sont en communication phonique.

L'activation de ce service est définie en phase de configuration (voir [Vue postérieure](#)).

Note : ne peut pas être activée conjointement à la fonction Bureau.

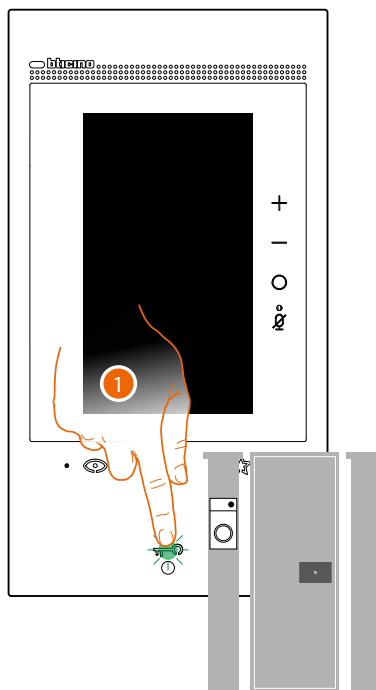

1. Quand le service est actif, en appuyant sur la touche serrure, le voyant clignote mais l'accès reste fermé.
Cette fonction est également active quand la commande est envoyée par le bouton des favoris, par les objets serrure et par l'application.

Boucle inductive (seulement réf. 344845)

Le service BOUCLE INDUCTIVE permet l'utilisation du dispositif par les porteurs de prothèse auditive dotée de sélecteur (T).

Commuter l'appareil auditif sur la position T et pour garantir un bon accouplement magnétique entre vidéophone et appareil auditif, il est recommandé de se placer face au dispositif à une distance de 25/35 cm.

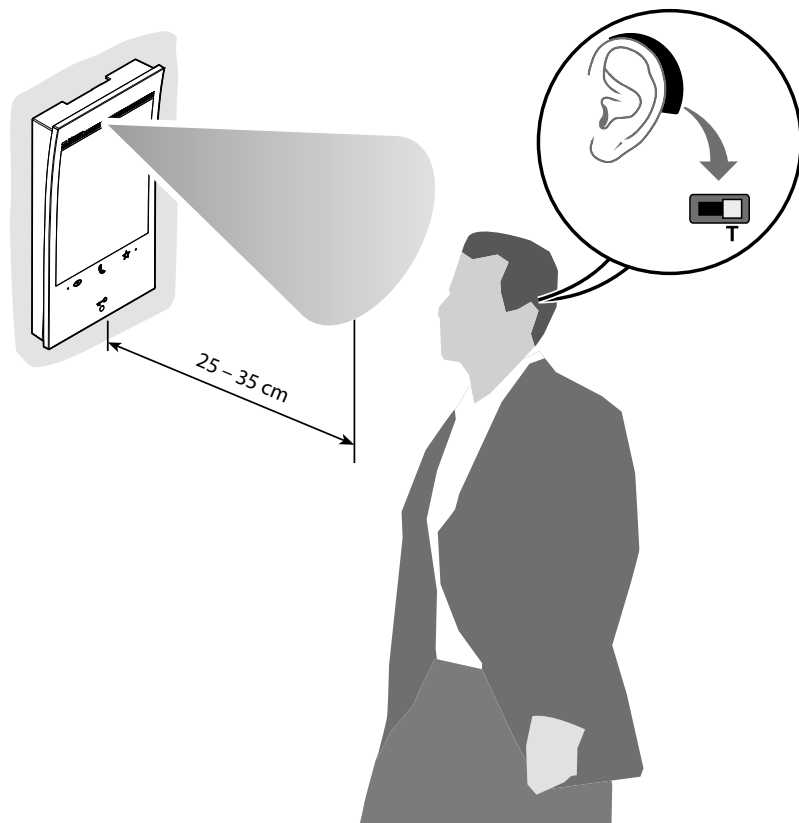

Note : la présence de métal et de bruit de fond généré par des appareillages électriques/électroniques (ex. ordinateurs) peuvent compromettre la qualité et les performances du dispositif d'accouplement.

Utilisation au moyen de l'appli Home + Security

Note : dans le cas où plusieurs dispositifs seraient nécessaires dans une habitation, l'un doit être défini comme dispositif principal et les autres comme dispositifs secondaires.

L'association avec l'application ne peut s'effectuer qu'avec le dispositif principal

Introduction

Il est possible d'interagir avec le dispositif par l'intermédiaire de l'application gratuite Home + Security.

Après d'être enregistré et s'être authentifié, il est nécessaire d'effectuer l'association avec le dispositif ; ensuite, il est possible d'utiliser les fonctions suivantes :

- répondre à un appel vidéophonique passé depuis les Postes Externes ;
- CALL HOME (appeler le dispositif) ;
- visualiser les images provenant des postes externes ou des caméras ;
- ouvrir la serrure des Postes Externes ;
- activer des actionneurs génériques câblés sur l'installation ;
- activer la fonction répondeur et visualiser les messages audio/vidéo enregistrés par le Poste Externe ;
- registre des événements (chronologie) pour visualiser les événements passés.

Télécharger l'Appli Home + Security



Pour pouvoir contrôler à distance le dispositif, il est tout d'abord nécessaire de télécharger l'application Home + Security, sur App Store pour les dispositifs iOS® et sur Play Store pour les dispositifs Android®.

Les systèmes d'exploitation minimum requis sont :

- Android: de 5.0;
- IOS: de 12.0.

Dispositifs : Smartphone et Tablette



1. Démarrer l'application de lecture des codes QR sur le smartphone puis cadrer le code QR ou bien rechercher l'application Home + Security sur App Store ou sur Play Store.

Enregistrement du compte

Pour pouvoir utiliser l'Appli Home + Security et les fonctions avancées du dispositif, il est tout d'abord nécessaire de s'enregistrer.

Après avoir démarré l'Appli, procéder comme suit pour s'enregistrer :

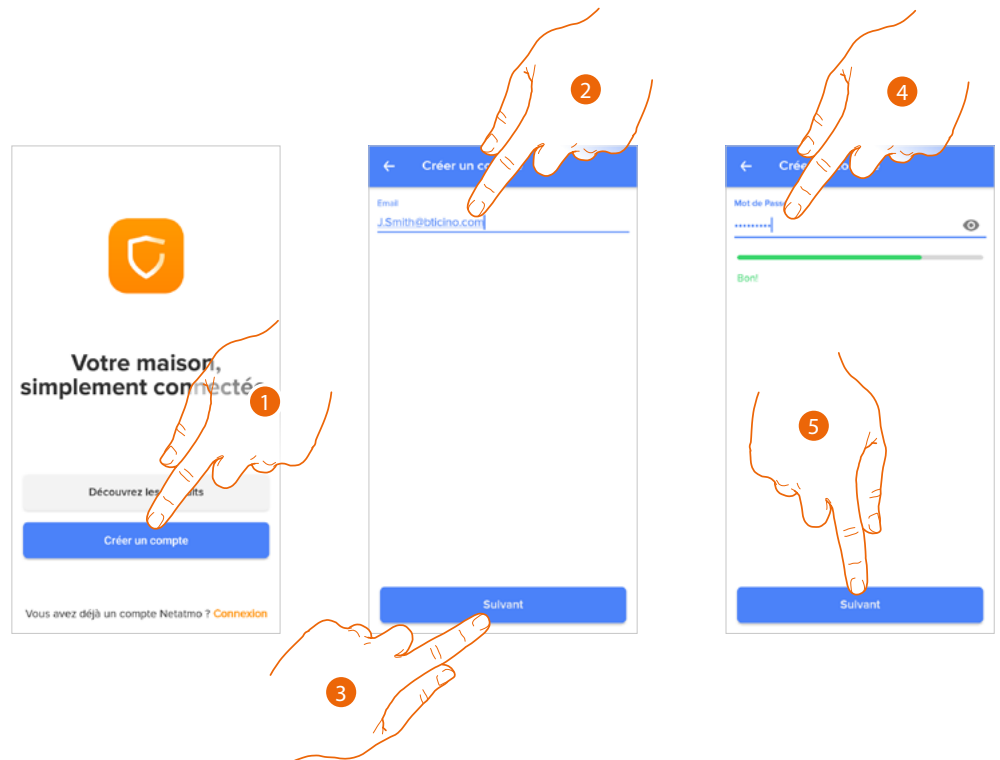

1. Toucher pour s'enregistrer et créer un compte, différemment s'authentifier avec ses propres données.
2. Saisir l'adresse e-mail avec laquelle on souhaite procéder à l'enregistrement
3. Toucher pour continuer.
4. Saisir un mot de passe avec les critères suivants :
 - au moins 8 caractères ;
 - au moins une lettre minuscule (ex. « a ») ;
 - au moins une lettre majuscule (ex. « A ») ;
 - au moins un chiffre (ex. « 1 ») ;
 - au moins un caractère spécial (ex. « \$ »).
5. Toucher pour continuer.

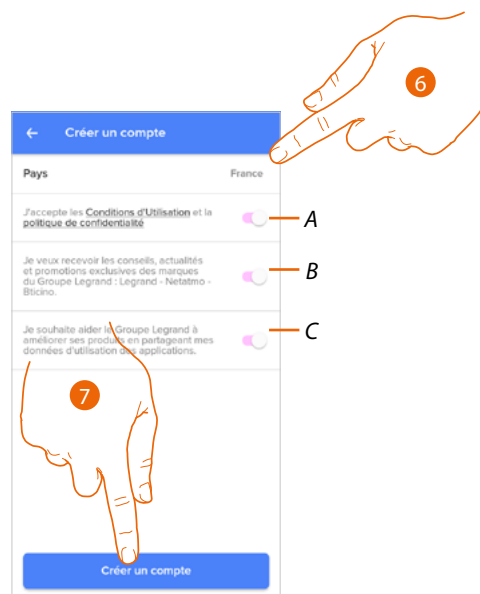

6. Sélectionner le pays
- A *Toucher pour accepter les conditions d'utilisation indiquées (obligatoire)*
- B *Toucher pour activer la réception des notifications et des promotions des marques du groupe Legrand*
- C *Toucher pour aider le groupe Legrand à améliorer ses produits*
7. Toucher pour créer le compte

Associer le Classe 300EOS with Netatmo

Ensuite le système visualise un guide pour aider à l'association au dispositif.

Note : avant d'entamer l'association, s'assurer que le dispositif est connecté à Internet.

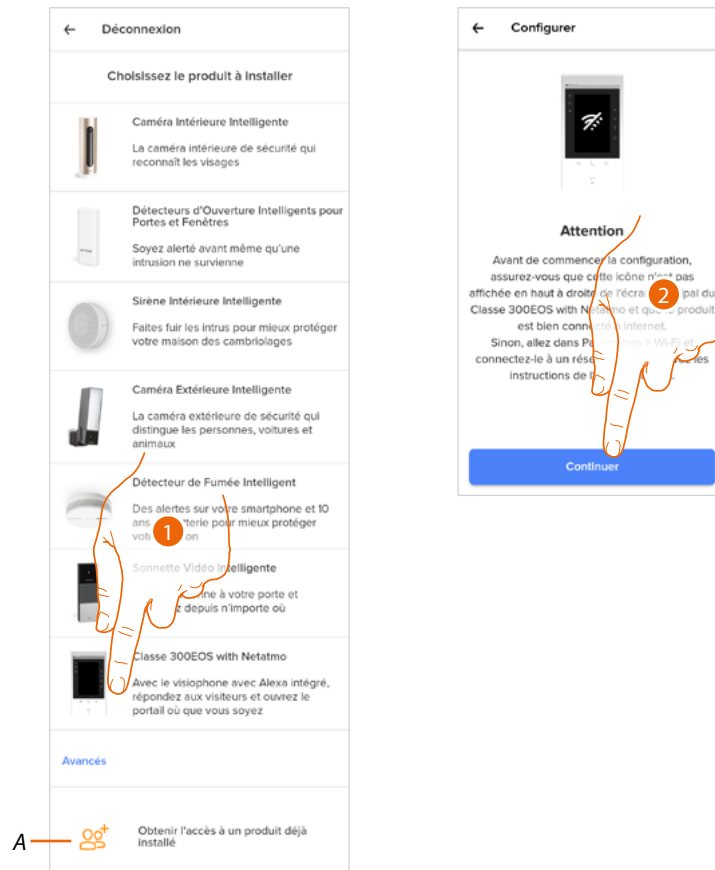

A Toucher en cas **d'invitation à la gestion d'une habitation par un utilisateur**

1. Toucher pour sélectionner le dispositif
2. S'assurer que le dispositif est connecté à un **réseau de données** avec connexion à Internet et toucher pour continuer

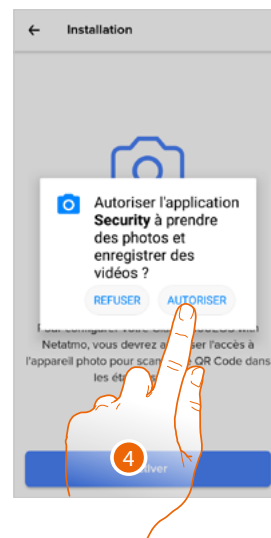
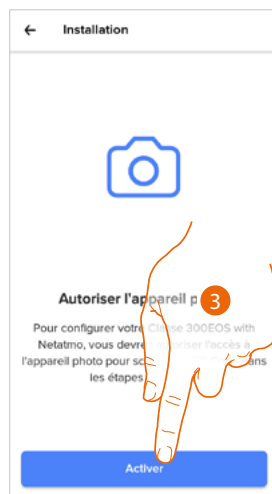

3. Toucher pour activer la caméra du smartphone nécessaire pour scanner le code QR.
4. Toucher pour continuer

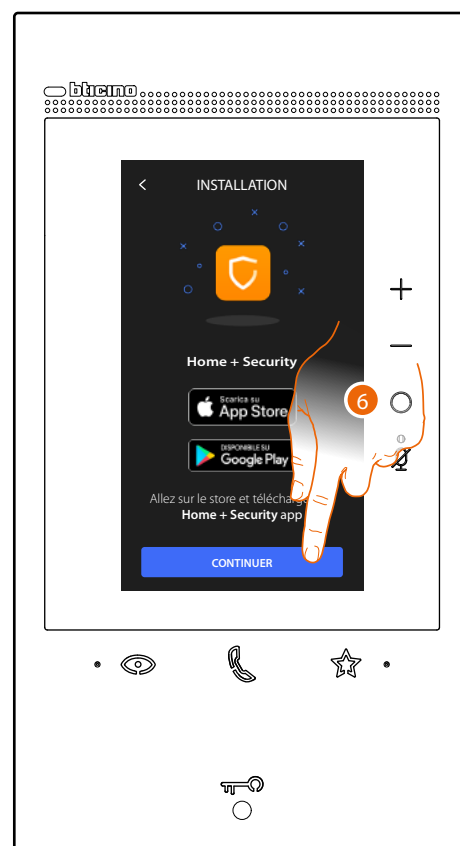

5. Toucher le dispositif pour entamer l'association.

Note : si cette opération a été reportée à plus tard, entamer la procédure dans la section Réglages/Mon application du dispositif

6. Toucher pour continuer.



- 7. Toucher pour visualiser le code QR
- 8. Sur le dispositif, un code QR s'affiche.



- 9. Toucher pour continuer
- 10. Cadrer le code QR avec le smartphone.

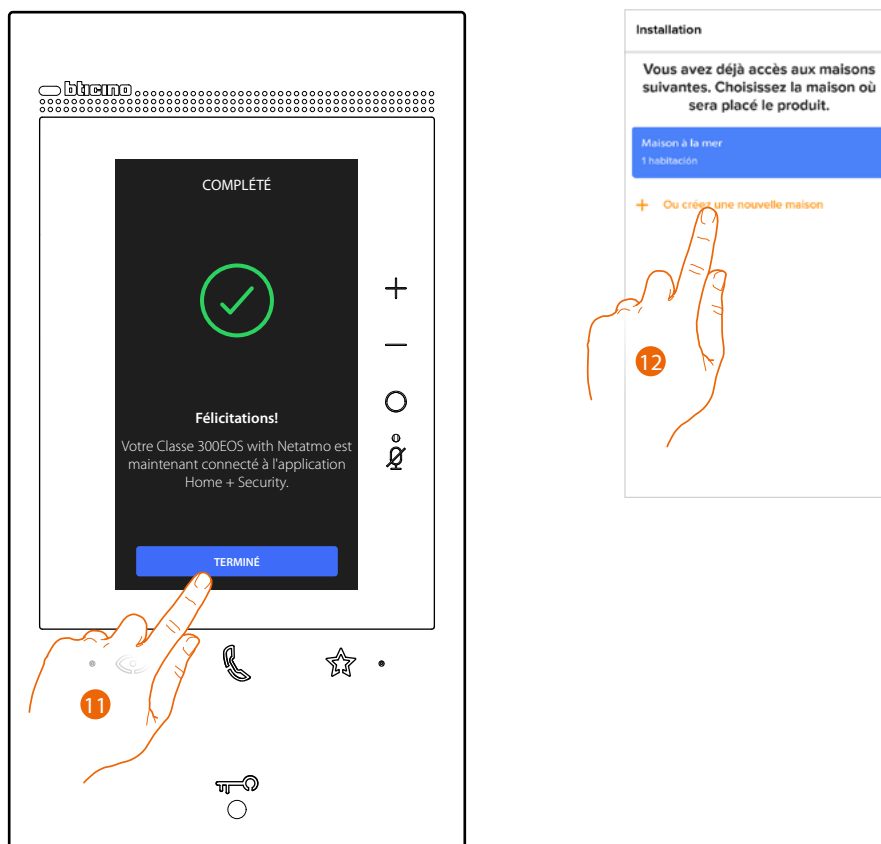

11. Le dispositif est connecté à l'application, toucher pour terminer la procédure.
12. Toucher pour créer une nouvelle habitation Home + Security ou en sélectionner une existante.

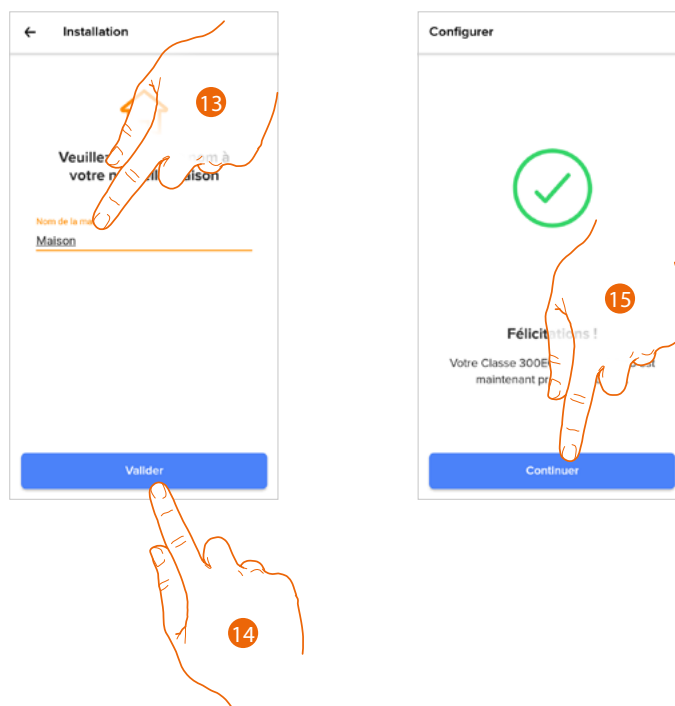

13. Saisir un nom à attribuer à l'habitation
14. Toucher pour créer une nouvelle habitation Home + Security
15. Toucher pour terminer.
Le dispositif est correctement associé à l'application Home + Security.

Accéder à sa propre habitation via invitation

Accéder à l'habitation créé par l'installateur ou par un membre de la famille, en procéder comme indiqué ci-après.

Note : tous les utilisateurs ont les mêmes droits de commande, invitation et modification.

- [Télécharger l'Appli sur les stores](#)
- [S'enregistrer et créer un compte](#)
- **Accepter l'invitation** envoyée par via mail par l'installateur ou un membre de la famille
- **Accéder à l'Appli** avec les données à peine créées
- **Commander le Classe 300EOS with Netatmo** au moyen de l'application

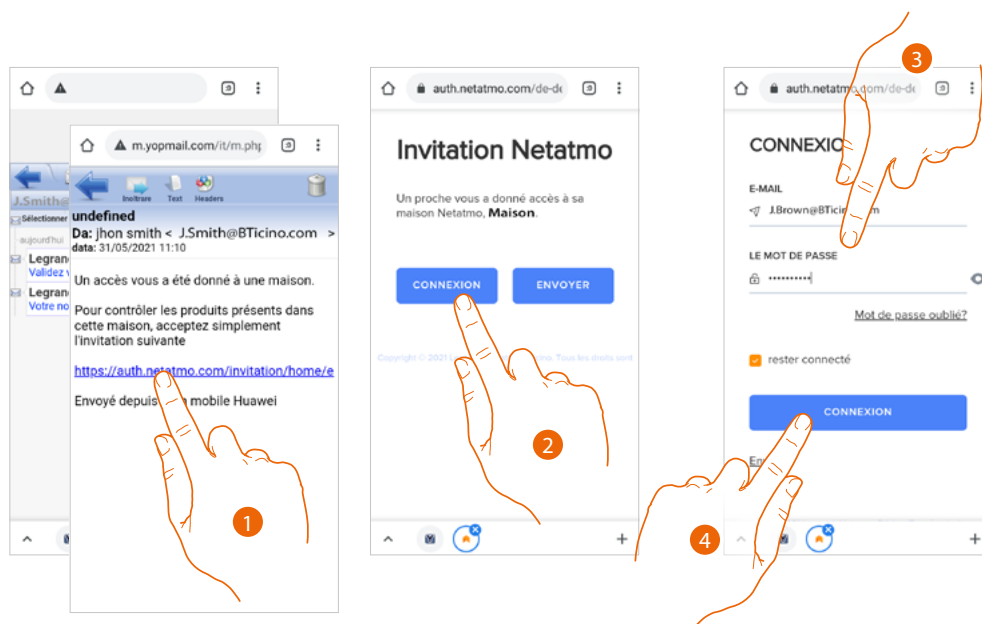

1. Toucher le lien présent dans l'e-mail envoyé par le système après une invitation
2. Toucher pour accéder avec les données d'authentification.
3. Saisir les données d'authentification avec laquelle l'enregistrement a été effectué
4. Toucher pour accéder

Un message et un mail confirment ensuite que l'invitation a été acceptée ; démarrer l'Appli et saisir les données d'authentification



Mot de passe oublié

En cas d'oubli du mot de passe :

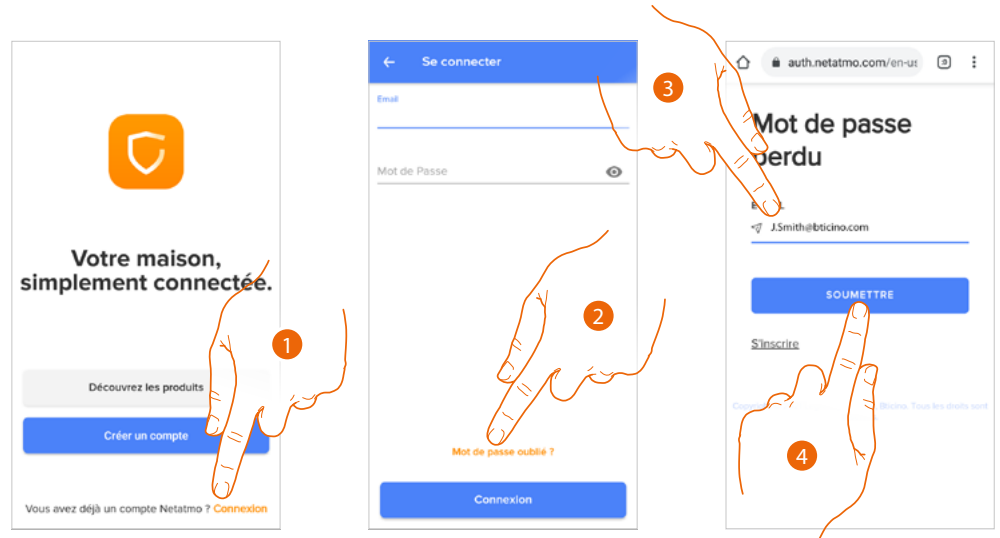

1. Toucher pour ouvrir la page de connexion
2. Toucher pour lancer la procédure de récupération de mot de passe
3. Saisir l'adresse e-mail à laquelle le système doit envoyer le lien pour modifier le mot de passe
4. Toucher pour envoyer le lien

Après avoir confirmé, le système envoie à l'adresse e-mail indiquée le lien permettant de modifier le mot de passe

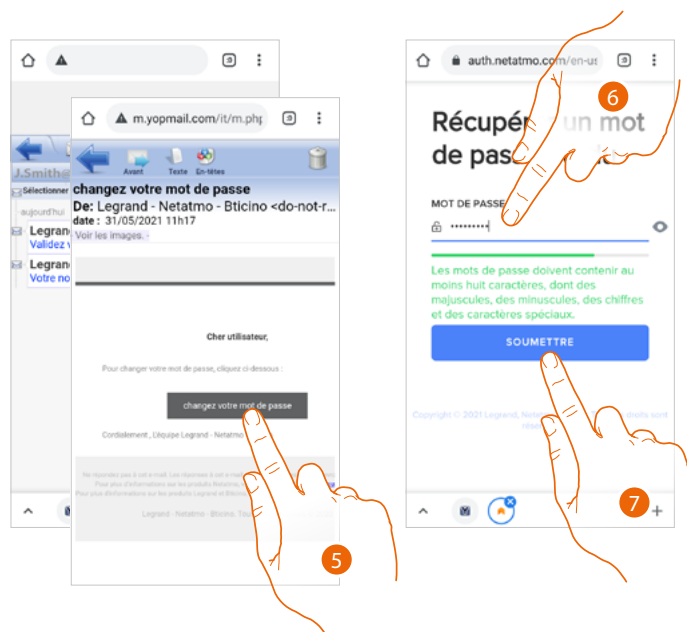

5. Toucher pour modifier le mot de passe
6. Saisir le nouveau mot de passe avec les critères suivants :
 - au moins 8 caractères ;
 - au moins une lettre minuscule (ex. « a ») ;
 - au moins une lettre majuscule (ex. « A ») ;
 - au moins un chiffre (ex. « 1 ») ;
 - au moins un caractère spécial (ex. « \$ »).
7. Toucher pour confirmer.

Un message confirme ensuite que le mot de passe a été correctement modifié ; démarrer l'Appli et saisir les données d'authentification

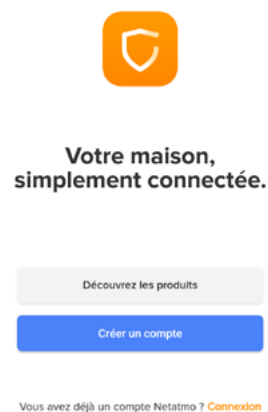
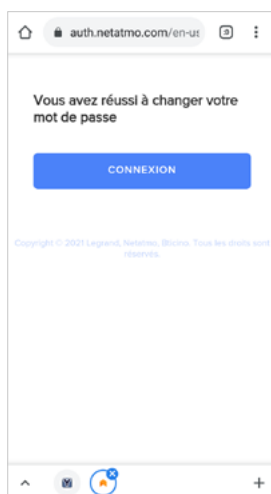

Authentification

Après s'être enregistré sur le portail, s'authentifier en saisissant adresse mail et mot de passe.

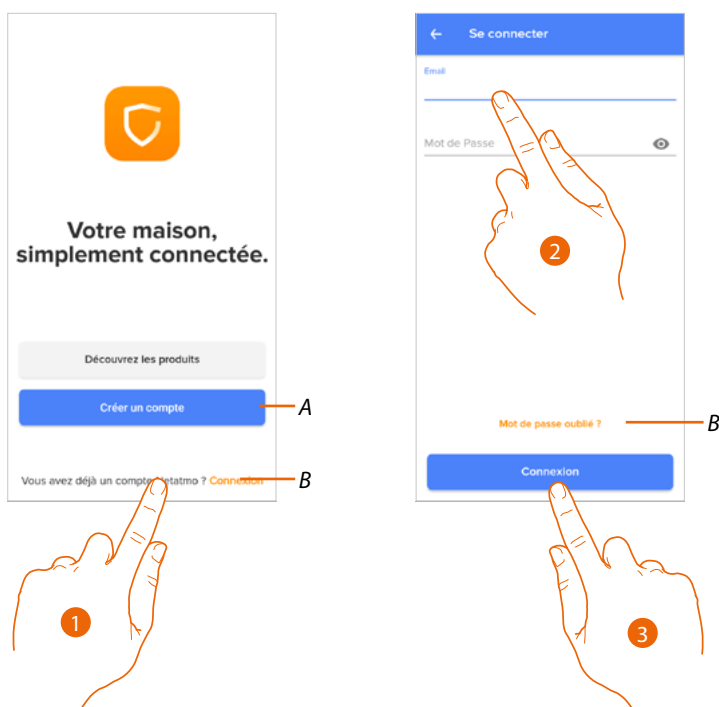

A Créer un **nouveau compte**

B **Récupérer mot de passe**

1. Toucher pour ouvrir la page de connexion
2. Saisir adresse e-mail et mot de passe
3. Toucher pour accéder

Page d'accueil

Après d'être authentifié, depuis la page ci-dessous, il est possible d'interagir avec le dispositif et avec l'installation vidéophonique.

Il est en outre possible d'accéder à différents réglages à travers le menu déroulant.

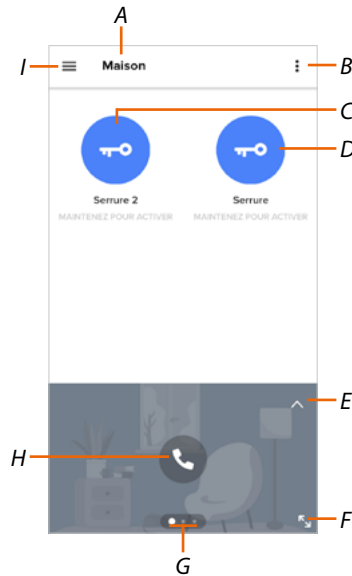

- A Nom habitation/visualiser habitations
- B Visualiser et activer la fonction **Lumières escaliers**
- C Ouvrir les serrures ajoutées à la **page des favoris** du dispositif
- D Ouvrir la serrure du poste externe principal
- E Ouvrir la section **Registre des événements**
- F Passer à la visualisation plein écran
- G Faire défiler les fonctions disponibles
- H Activer la fonction (par exemple, appeler le dispositif ou afficher une caméra)
- I Menu déroulant Réglages

	<u>Gérer mon habitation</u>	Section qui permet de modifier les réglages de pièces et dispositifs. Il est également possible de régler certains paramètres du dispositif
	<u>Règles des enregistrements</u>	Section qui permet de définir les règles des enregistrements.
	<u>Mémorisation Cloud</u>	Section qui permet de sélectionner et enregistrer des vidéos dans Dropbox ou sur un serveur FTP (fonction non disponible pour le Classe 300EOS with Netatmo)
	<u>Gérer invités</u>	Section qui permet de visualiser les utilisateurs qui peuvent interagir avec le dispositif, en inviter de nouveaux ou en éliminer
	<u>Installer nouveaux produits</u>	Section qui permet d'ajouter des dispositifs connectés à l'installation.
	<u>Mon compte</u>	Section qui permet de visualiser les données du compte et d'en changer le mot de passe.
	<u>Thème</u>	Section qui permet de choisir le thème de l'application.



[Aide](#)

Section qui permet de visualiser et de rechercher les réponses aux questions les plus fréquentes (FAQ) concernant l'utilisation de l'Appli Home + Security



[Magasin](#)

Section qui permet de visualiser et acheter les produits Netatmo.



[Votez!](#)

Section qui permet d'exprimer une évaluation l'application Home + Security.



[Notifications \(Android uniquement\)](#)

Section qui permet d'activer la réception de notifications et de choisir celles qui seront affichées sur la page d'accueil du Smartphone.



[Mes conseils](#)

Section qui permet de visualiser quelques conseils concernant l'utilisation et les fonctions de l'application Home + Security.



[Quitter](#)

Effectue la déconnexion depuis l'Appli Home + Security

Recevoir un appel vidéophonique

Cette fonction permet de recevoir les appels provenant du Poste externe.

Lorsque le smartphone est en stand-by, après un appel provenant d'un Poste externe, une notification push arrive sur le smartphone (si la fonction est activée dans la section **Notifications**).

Ensuite, il est possible de :

- refuser l'appel
- visualiser l'aperçu

L'aperçu montre l'image enregistrée et les icônes de gestion de l'appel s'affichent.

Note : en mode aperçu, la communication audio n'est pas active mais il est possible d'ouvrir la serrure

Note : l'activation de l'aperçu empêche les autres smartphones de répondre mais n'empêche pas de répondre depuis le dispositif. Une fois la communication activée depuis le smartphone ou le dispositif, personne d'autre ne peut répondre.

Note : la façon de répondre à un appel peut varier selon le système d'exploitation et l'état du téléphone (actif/stand-by).

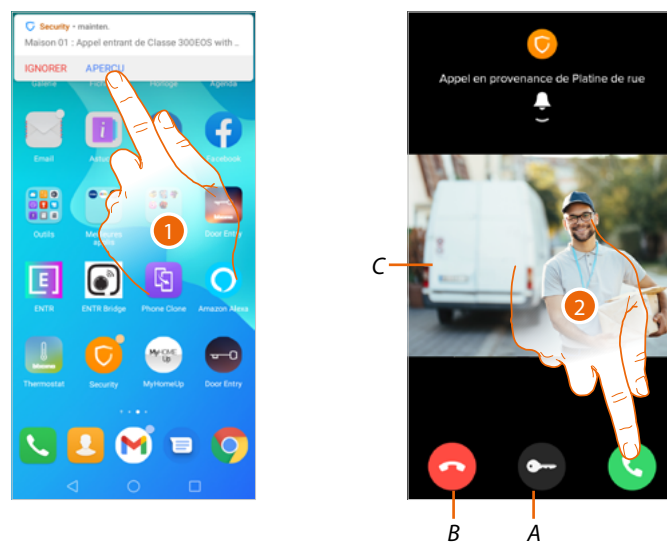

1. Toucher pour visualiser l'aperçu de l'appel.
 - A Ouvre la serrure du Poste externe dont l'appel provient
 - B Met fin à l'appel
 - C Affiche l'image de la caméra associée au Poste externe dont l'appel provient
2. Toucher pour répondre à l'appel

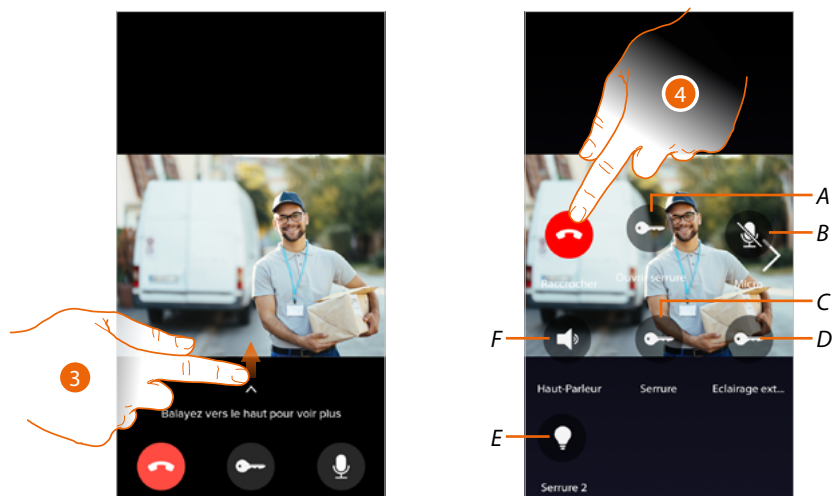

3. Glisser vers le haut pour visualiser d'autres fonctions

A Ouvre la serrure du Poste externe dont l'appel provient

B Coupe le micro 

C Ouvre la serrure du Poste Externe principal

D Allume les lumières des escaliers

E Ouvre les serrures ajoutées à la page des **favoris** du dispositif

F Coupe le haut-parleur du Poste externe dont l'appel provient 

4. Toucher pour terminer l'appel

Visualiser caméras ou Postes externes

Cette fonction permet de visualiser les caméras et les Postes externes configurés sur le dispositif par un installateur de confiance.

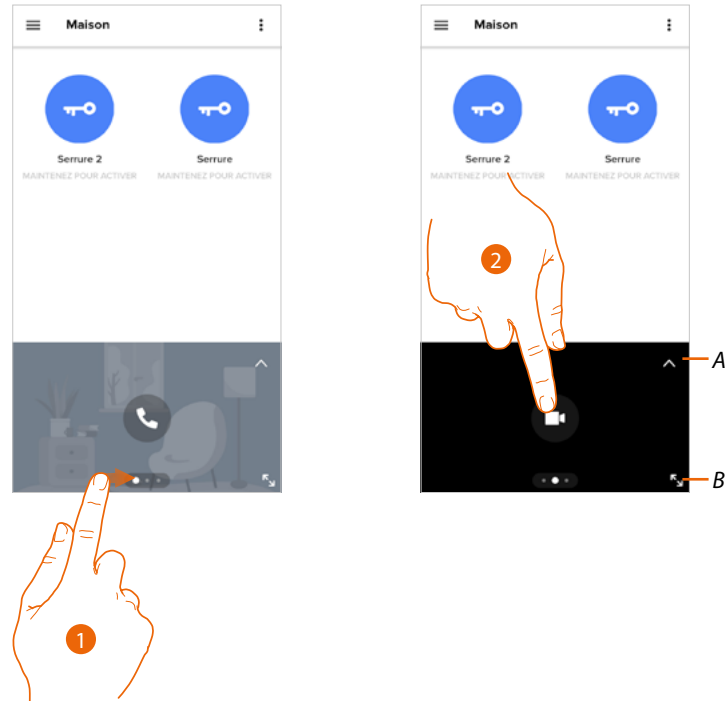

1. Faire défiler les caméras ou les Postes Externes.
 - A. Ouvre la section Registre des événements.
 - B. Passe à la visualisation en mode plein écran.
2. Toucher pour visualiser la caméra ou le Poste Externe.

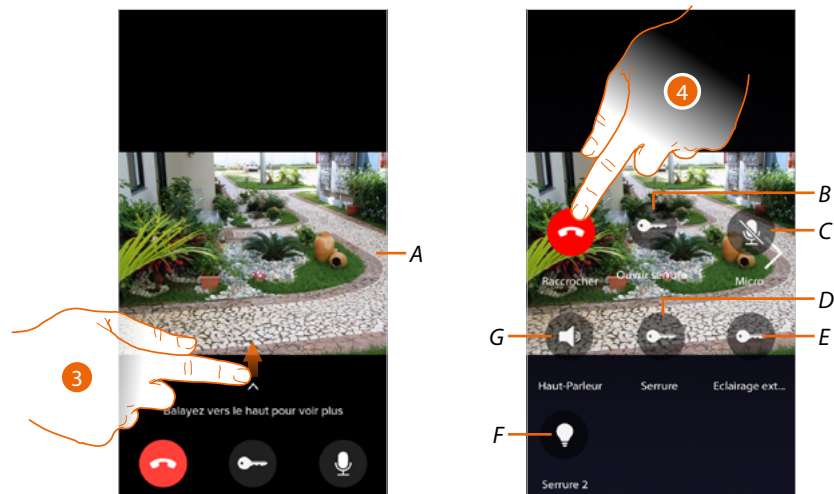

- A. Fait défiler les caméras ou les Postes Externes.
3. Faire glisser pour visualiser et activer les fonctions disponibles.
 - B Ouvre la serrure du Poste externe dont l'appel provient
 - C Coupe le micro
 - D Ouvre la serrure du Poste Externe principal
 - E Allume les lumières des escaliers
 - F Ouvre les serrures ajoutées à la page des favoris du dispositif
 - G Coupe le haut-parleur du Poste externe dont l'appel provient
4. Toucher pour terminer l'appel

Appeler maison : appeler le Classe 300EOS with Netatmo

Cette fonction permet de communiquer avec le dispositif.

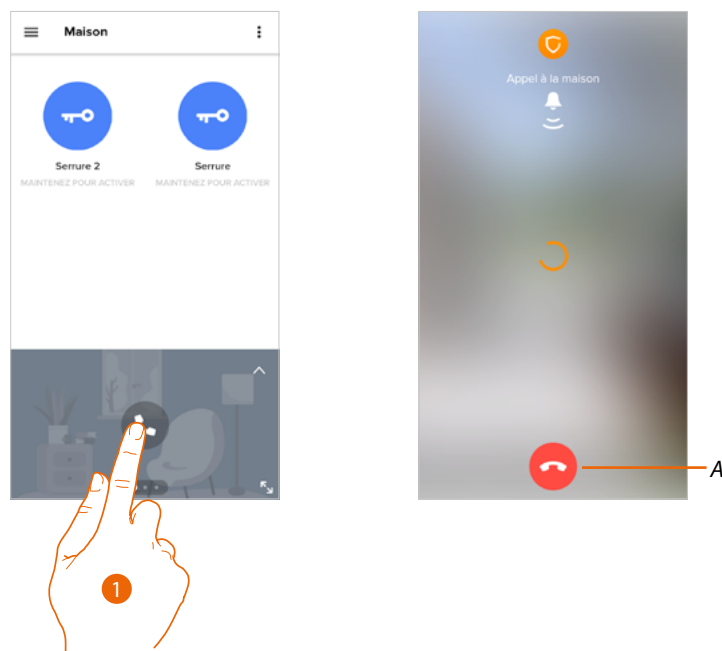

1. Toucher pour appeler le dispositif.

A. Met fin à l'appel.



2. Quand l'appelé répond depuis le dispositif la communication audio est activée.

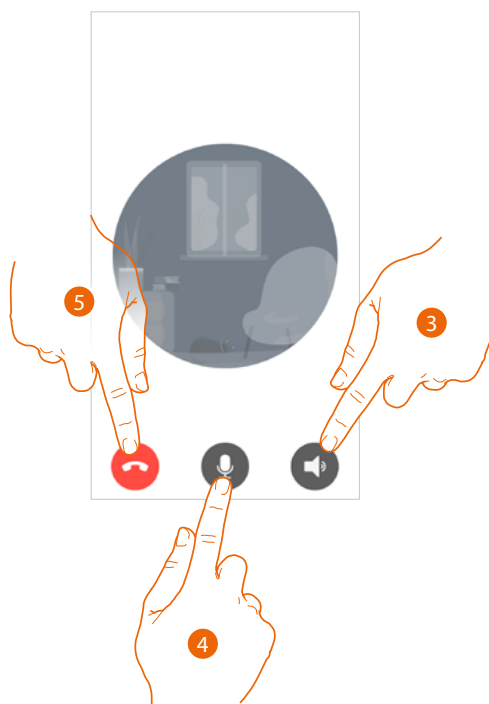

La communication est automatiquement diffusée en modalité mains libres.

3. Toucher pour passer de la modalité mains libres à la modalité téléphone.
4. Toucher pour couper le micro.
5. Toucher pour terminer l'appel.

Ouvrir serrures

Cette fonction permet d'ouvrir les serrures du poste externe principal et les serrures ajoutées à la page des favoris du dispositif sans avoir à activer la communication.

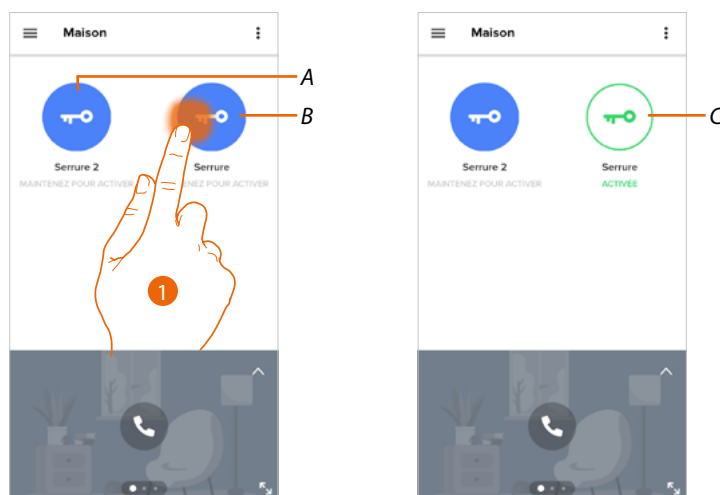

- A. Serrures ajoutées à la page des favoris du dispositif.
- B. Serrure Poste Externe principale.
1. Toucher et maintenir enfoncé pour activer la serrure.
- C. L'icône change d'état pour indiquer que la serrure a été ouverte.

Lumières escaliers

Par l'intermédiaire de cette fonction, il est possible d'allumer les lumières des escaliers. Demander à l'installateur de s'assurer que l'installation est prévue à cet effet.

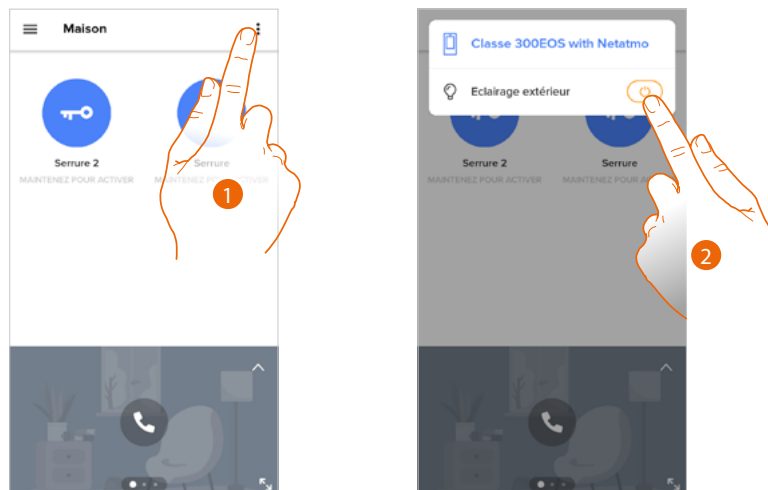

1. Toucher pour ouvrir le menu.
2. Toucher pour activer la fonction Lumières Escaliers.

Registre des événements

Cette fonction peut être utilisée pour visualiser les événements passés.

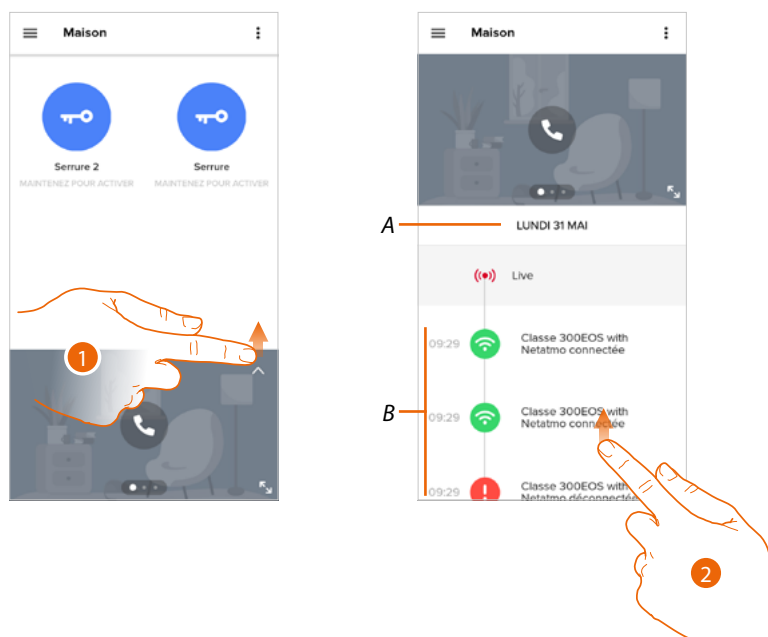

1. Glisser vers le haut pour visualiser le registre des événements
 - A. Date événement.
 - B. Historique des événements.
2. Faites défiler vers le haut pour afficher la liste des événements passés associés au dispositif.

Réglages

Gérer mon habitation

Dans cette section, il est possible :

- régler certains paramètres de l'habitation
- personnaliser et éliminer le dispositif
- personnaliser les dispositifs vidéophoniques
- créer et gérer des pièces

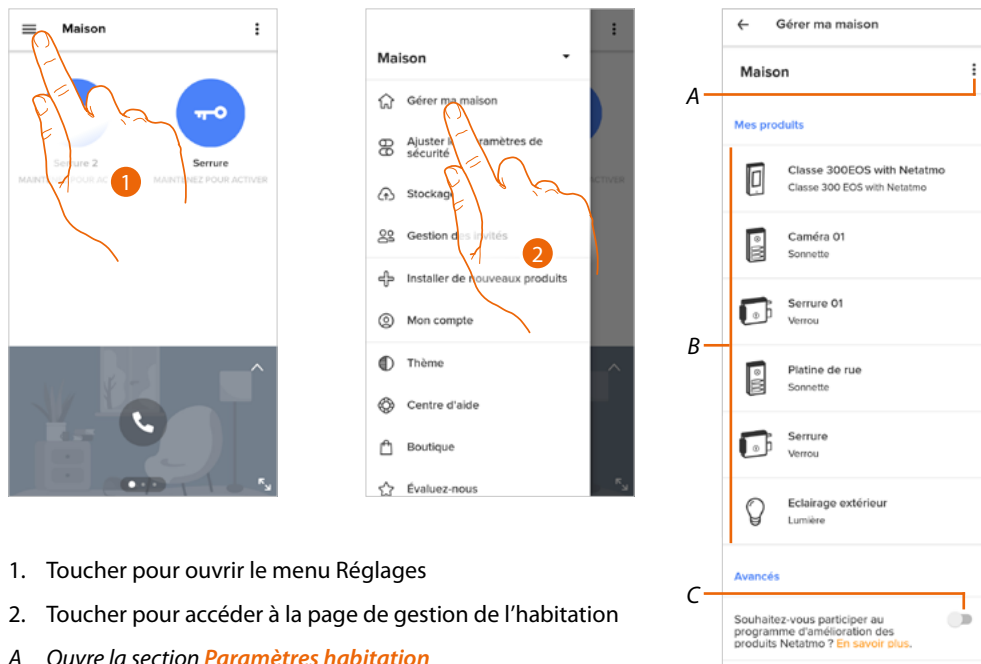

1. Toucher pour ouvrir le menu Réglages
 2. Toucher pour accéder à la page de gestion de l'habitation
- A Ouvre la section **Paramètres habitation**
- B Personnalise mes produits
- C Indique si l'on souhaite participer au programme d'amélioration des produits Netatmo.

Paramètres habitation

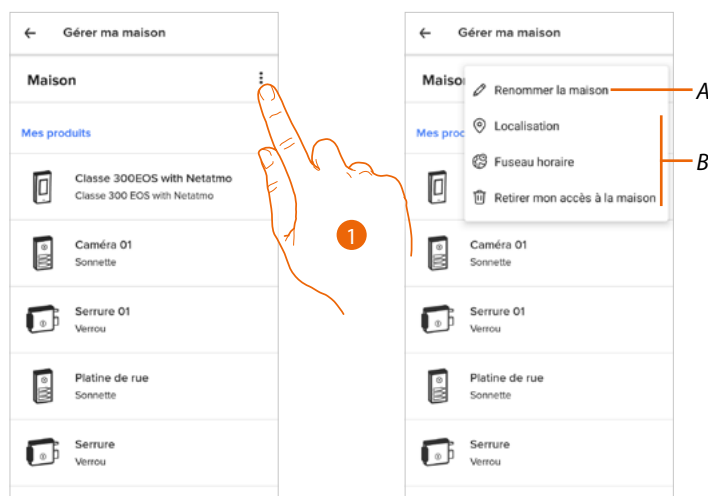

1. Toucher pour accéder aux paramètres de l'habitation
- A Modifie la description de l'habitation
- B Règle la **Position** géographique de l'habitation, le **Fuseau horaire** de référence et **Élimine mon accès à l'habitation**.

Réglages avancés

Position

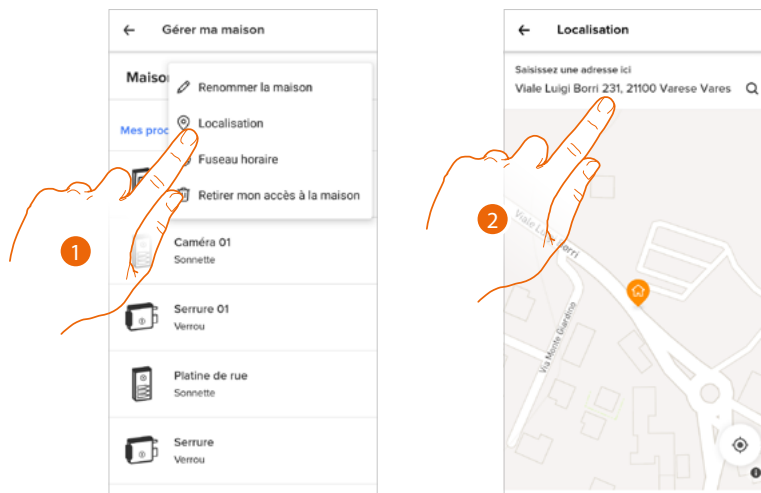

1. Toucher pour régler la position de l'habitation
2. Saisir l'adresse et la sélectionner parmi celles proposées

Fuseau horaire

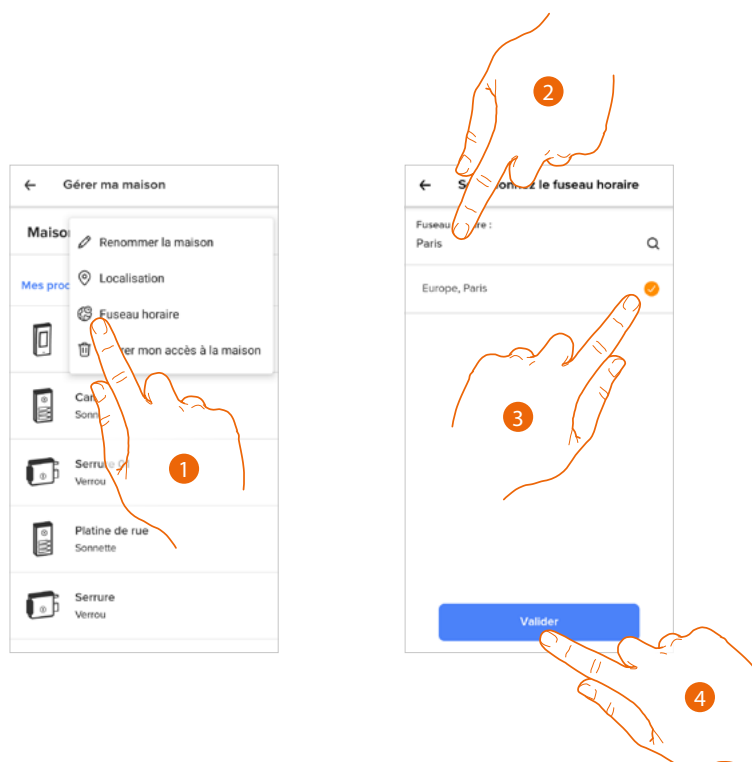

1. Toucher pour régler la zone du fuseau horaire de référence
2. Saisir la zone
3. Toucher pour sélectionner
4. Toucher pour confirmer.

Éliminer l'accès à l'habitation

Cette section permet d'éliminer la possibilité de gérer l'habitation avec le compte.

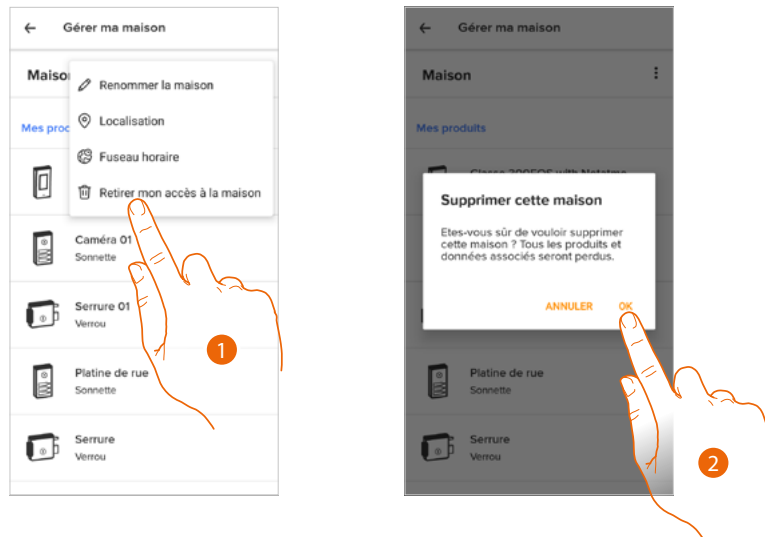

1. Toucher pour éliminer l'habitation
2. Toucher pour confirmer : tous les paramètres de l'habitation seront perdus.

Pour gérer à nouveau l'habitation, il est nécessaire de **se faire inviter par un autre compte** déjà associé.

Et si un seul compte est associé à l'habitation, il est nécessaire de refaire toute la procédure d'**association à l'application Home + Security** depuis le dispositif.

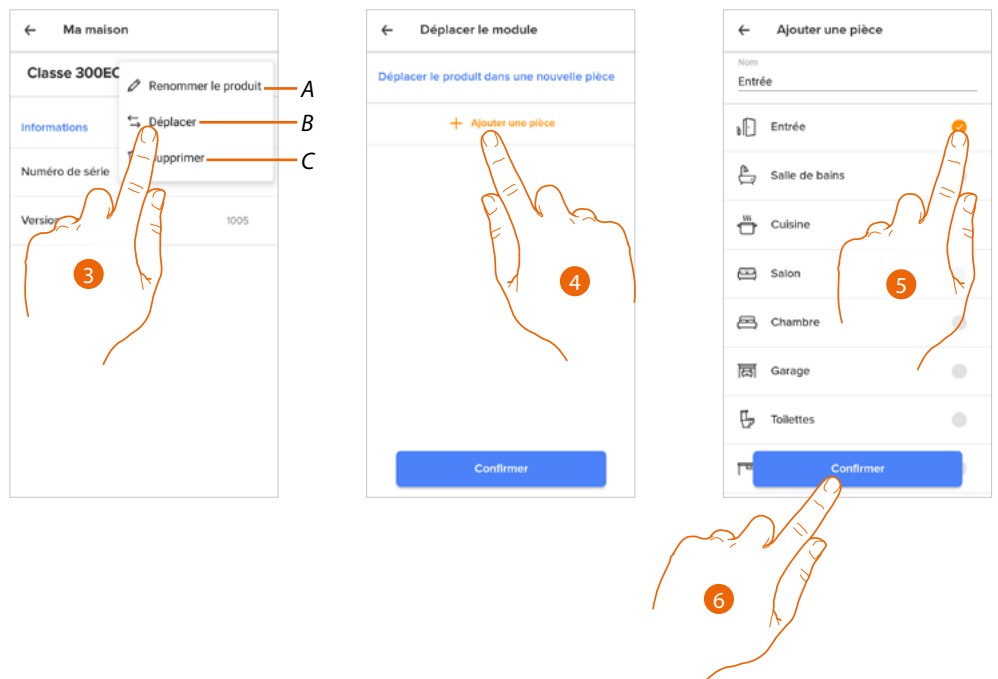

- A Renommer le dispositif
- B Déplacer le dispositif
- C Éliminer le dispositif
- 3. Toucher pour déplacer le dispositif dans autre pièce
- 4. Toucher pour créer une nouvelle pièce
- 5. Sélectionner le type de pièce
- 6. Toucher pour confirmer.

Ensuite, le dispositif est affiché dans la pièce

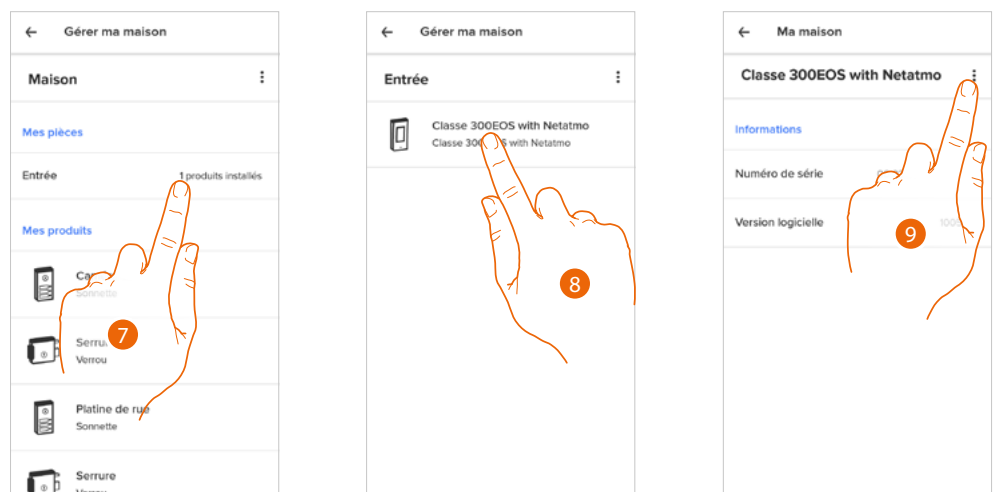

- 7. Toucher pour accéder à l'habitation
- 8. Toucher pour gérer le dispositif
- 9. Toucher pour ouvrir le panneau de gestion

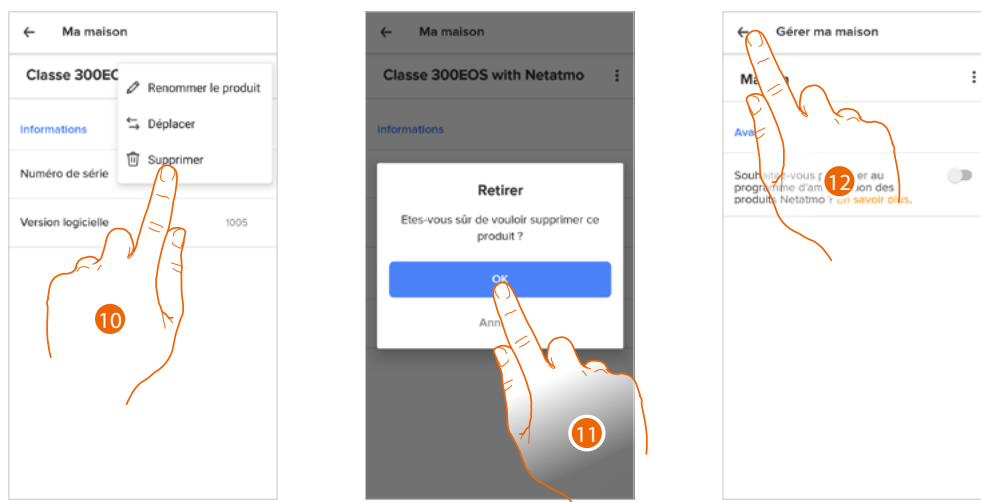

10. Toucher pour éliminer le dispositif

11. Toucher pour confirmer.

Le dispositif et tous dispositifs de vidéophonie ont été éliminés.

12. Toucher pour terminer.

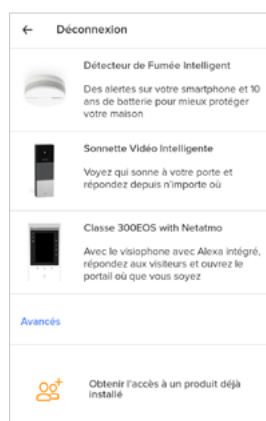

Pour gérer à nouveau le dispositif, il est nécessaire d'effectuer **à nouveau l'association**

Réglages avancés

Dans cette section, il est possible d'activer/désactiver le répondeur vidéophonique et le message de bienvenue sur le Classe 300EOS with Netatmo.

Il est également possible d'activer/désactiver la visualisation des caméras Netatmo sur le Classe 300EOS with Netatmo.

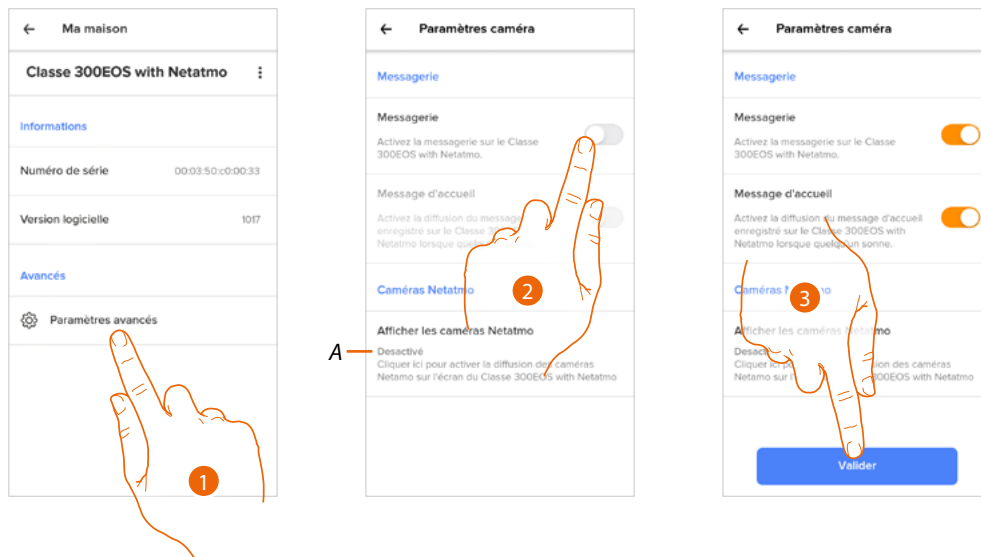

1. Toucher pour accéder aux réglages avancés

A Activer/désactiver la visualisation des caméras Netatmo sur le Classe 300EOS with Netatmo

2. Toucher pour activer/désactiver le répondeur vidéophonique et le message de bienvenue sur le Classe 300EOS with Netatmo

3. Toucher pour confirmer.

Règles des enregistrements

Dans cette section, il est possible de définir une durée au bout de laquelle les événements sont effacés.

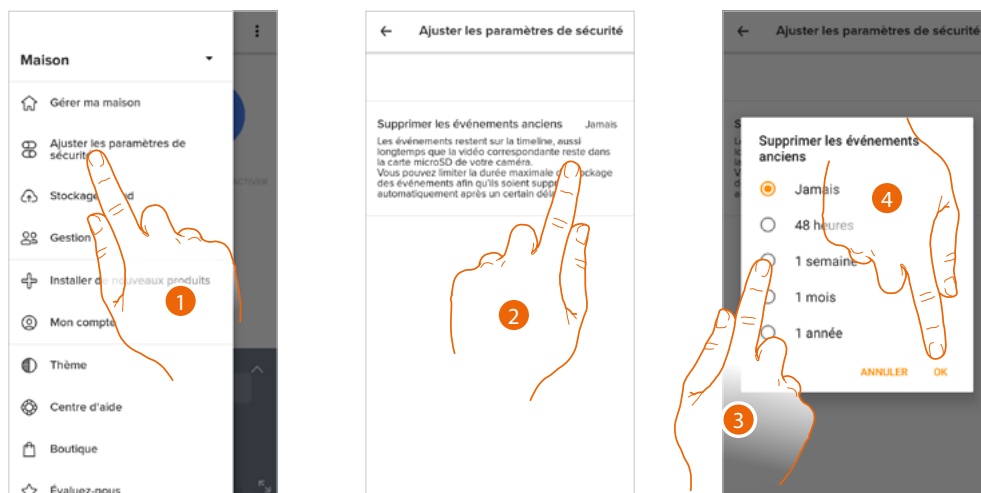

1. Toucher pour accéder aux Règles des enregistrements

2. Toucher pour définir la durée au bout de laquelle les événements sont effacés.

3. Sélectionner la durée parmi celles proposées.

4. Toucher pour confirmer.

Gérer invités

Dans cette section, il est possible de visualiser les utilisateurs qui peuvent interagir avec le dispositif, d'en inviter de nouveaux et éventuellement de les éliminer (ça n'est pas l'utilisateur qui est éliminé mais la possibilité d'interagir avec le dispositif).

Note : si plusieurs dispositifs connectés sont présents dans l'appli Home + Security, les utilisateurs invités ont la possibilité d'interagir avec tous ces dispositifs.

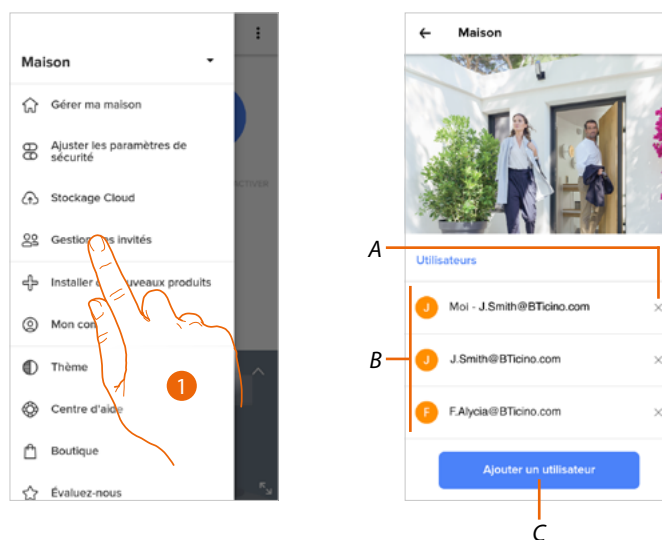

1. Toucher pour accéder à la page de gestion des invités

A **Effacer l'utilisateur**

B **Liste des utilisateurs**

C **Ajouter un utilisateur**

Ajouter un utilisateur

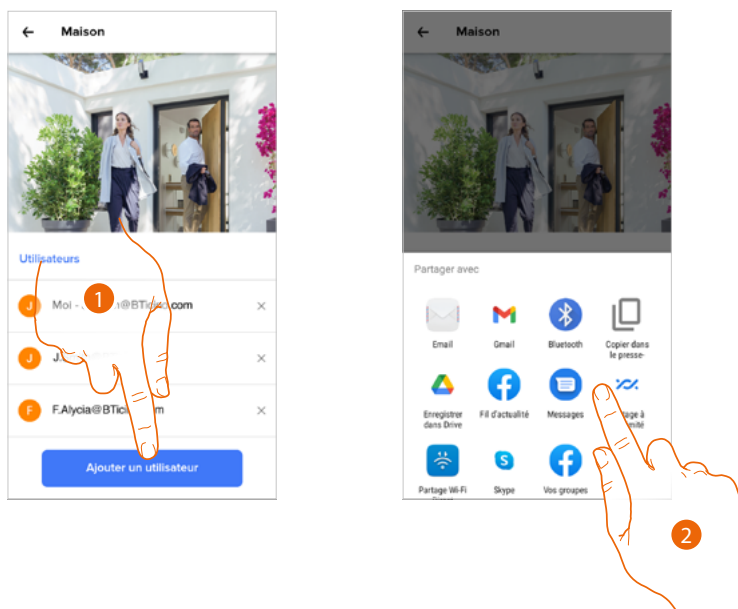

1. Toucher pour inviter une ou plusieurs personnes à contrôler les dispositifs de sa propre habitation
2. Sélectionner la modalité d'envoi de l'invitation

Une fois que la personne aura accepté l'invitation, se sera enregistrée et aura accédé à l'Appli, elle figurera dans la liste des utilisateurs autorisés.

Effacer l'utilisateur

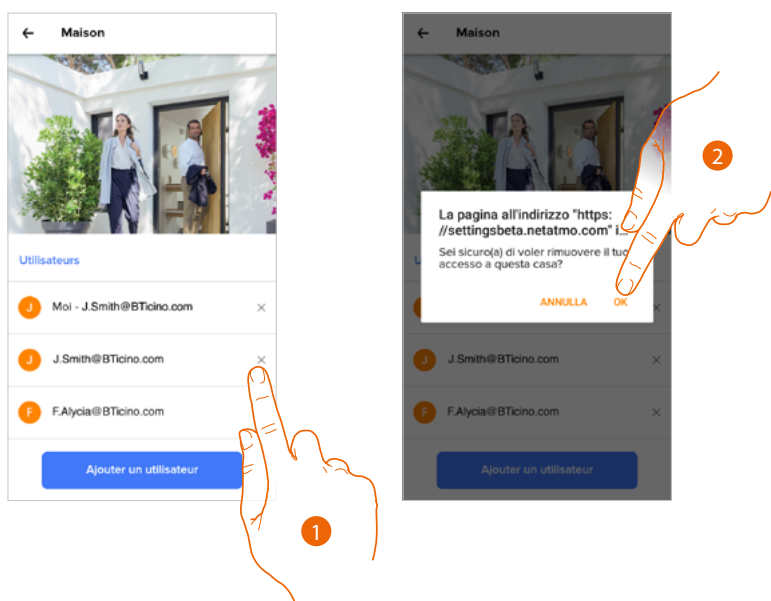

1. Toucher pour éliminer l'utilisateur
2. Toucher pour confirmer : ensuite l'utilisateur n'a plus la possibilité de commander le dispositif.

Installer nouveaux produits

Cette section permet d'ajouter des dispositifs connectés.

Cette procédure est nécessaire dans le cas où l'on souhaiterait ajouter un nouveau dispositif ainsi que dans le cas où l'on souhaiterait en remplacer un existant

Note : la procédure décrite ci-dessous est valable uniquement pour ajouter ou remplacer un dispositif. Pour ajouter ou remplacer d'autres dispositifs connectés, consulter le manuel spécifique correspondant.

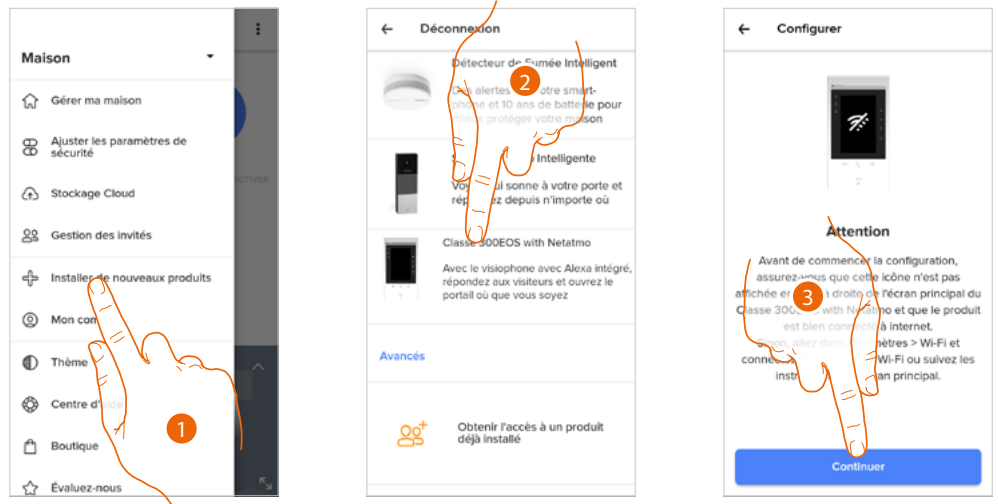

1. Toucher pour ajouter un produit à l'habitation
2. Toucher pour sélectionner le dispositif
3. S'assurer que le dispositif est connecté à un **réseau de données** et toucher pour commencer. Pour plus de détails, voir [Associer le Classe 300EOS with Netatmo](#)

Mon compte

Dans cette section, il est possible de visualiser et de gérer des fonctions relatives à son propre compte.

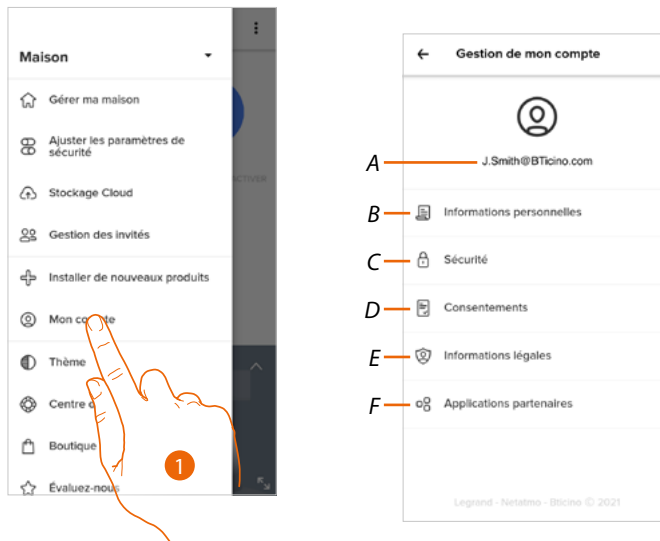

1. Toucher pour accéder dans la section compte
- A Login/adresse mail compte
 - B Visualiser/modifier différentes **données d'enregistrement** du compte Netatmo Legrand Bticino
 - C Modifier certains **paramètres de sécurité** du compte tels que mot de passe et déconnexion de tous les dispositifs
 - D Gérer les **autorisations** aux communications et autres options relatives aux données personnelles
 - E Visualiser **les conditions des contrats** relatifs aux applis utilisées
 - F Gérer les **Applications partenaires** auxquelles le compte est connecté (ex. Google Home, etc.)

Données personnelles

Dans cette section, il est possible de modifier certaines données du compte qui gère actuellement le dispositif ou de le remplacer par un autre compte Legrand enregistré.

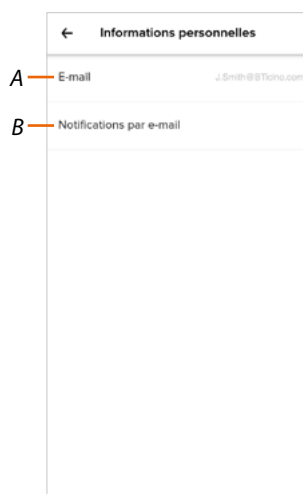

- A E-mail/compte actuel
- B Notifications E-mail

E-mail/compte (valider l'adresse e-mail/compte)

Pour recevoir d'éventuelles communications du groupe Legrand, il est nécessaire de valider sa propre adresse e-mail

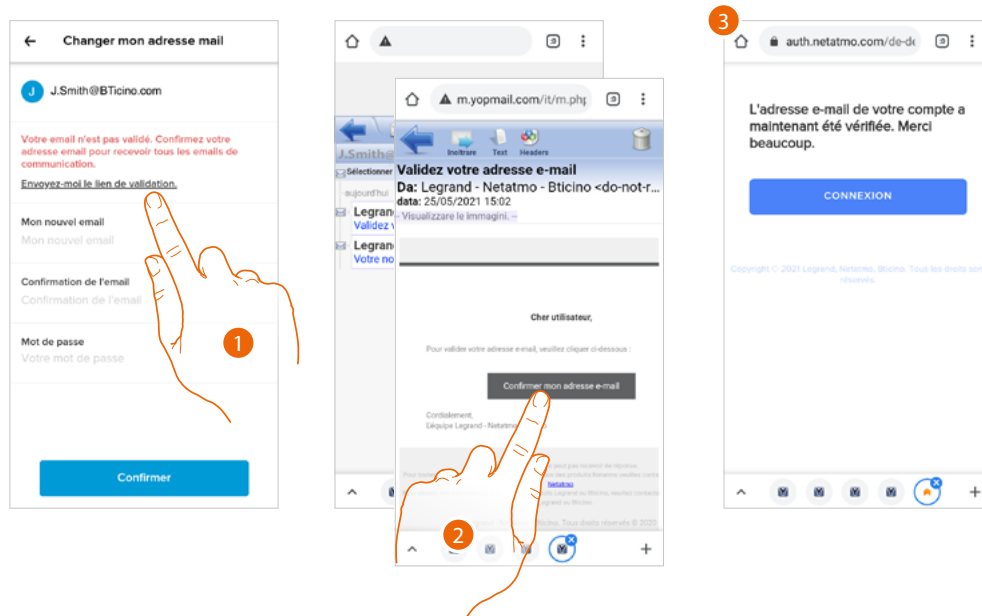

1. Toucher pour recevoir à sa propre adresse e-mail le lien permettant de la valider
2. Toucher le lien présent dans l'e-mail envoyé par le système
3. S'affiche ensuite la page de confirmation de la validation de l'adresse e-mail

E-mail/compte (changement e-mail/compte gestion dispositif)

Pour modifier l'adresse e-mail utilisée pour l'accès

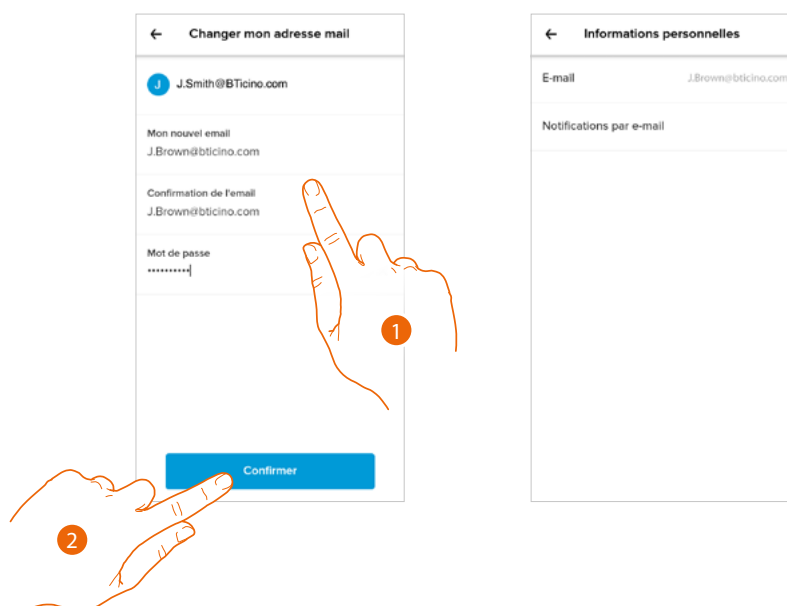

1. Saisir les données d'authentification (adresse mail et mot de passe) du nouveau compte Legrand enregistré à utiliser pour gérer le dispositif.
2. Toucher pour confirmer.

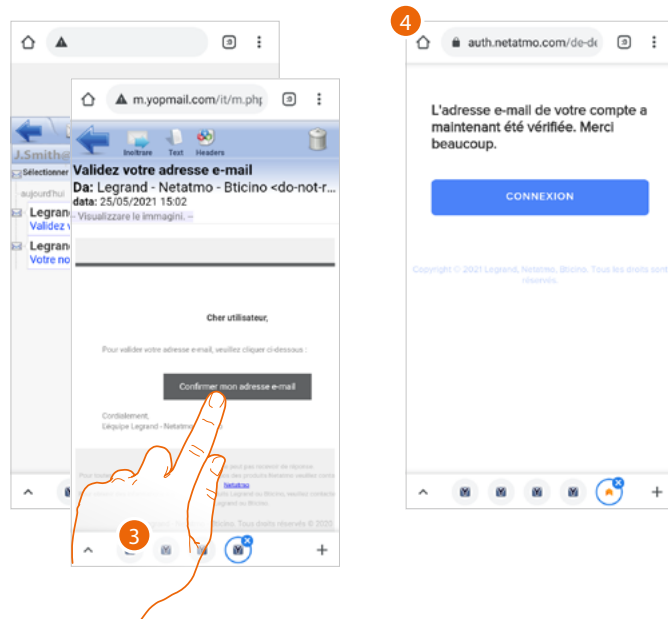

3. Toucher le lien présent dans l'e-mail envoyé par le système
4. S'affiche ensuite la page de confirmation de la validation de la nouvelle adresse e-mail

Sécurité

Dans cette section, il est possible de modifier le mot de passe du compte et le déconnecter de tous les dispositifs.

La déconnexion du compte de tous les dispositifs est utile en cas de perte ou de vol d'un de ceux-ci.

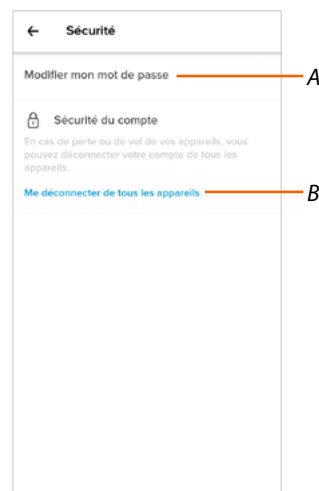

- A Exécute la procédure de modification du mot de passe.
- B Déconnecte de tous les dispositifs.

Modifier le mot de passe

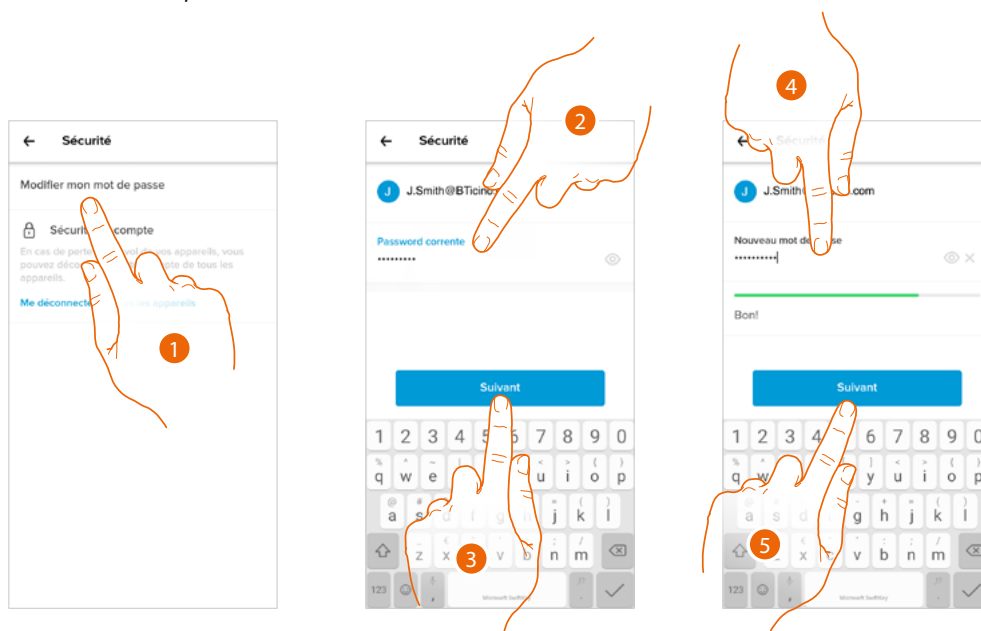

1. Toucher pour modifier le mot de passe
2. Saisir le mot de passe actuel
3. Toucher pour continuer
4. Saisir le nouveau mot de passe avec les critères suivants :
 - au moins 8 caractères ;
 - au moins une lettre minuscule (ex. « a ») ;
 - au moins une lettre majuscule (ex. « A ») ;
 - au moins un chiffre (ex. « 1 ») ;
 - au moins un caractère spécial (ex. « \$ »).
5. Toucher pour confirmer.

Déconnecter de tous les dispositifs

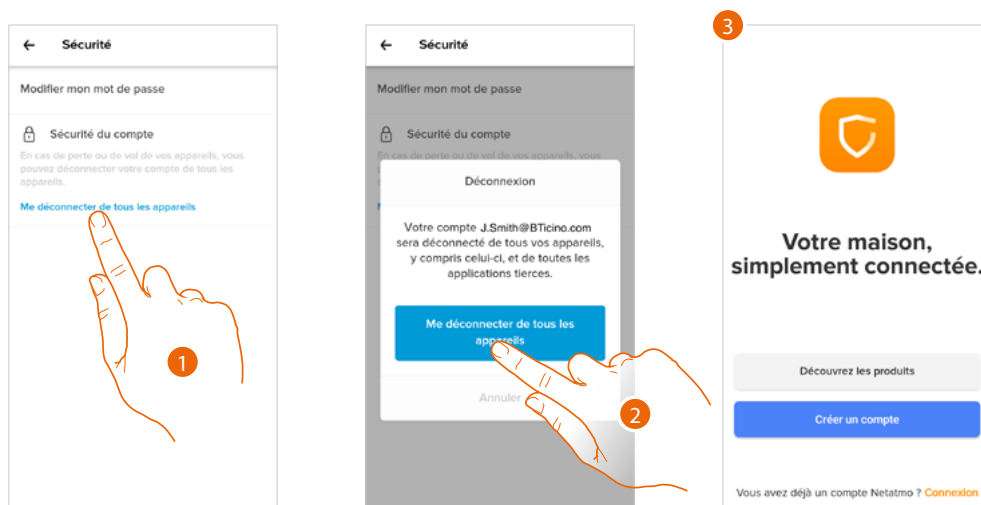

1. Toucher pour activer la procédure.
2. Toucher pour déconnecter le compte de tous les dispositifs et de toutes les applications de tiers.
3. La déconnexion est automatiquement effectuée par l'application et la page d'accueil s'affiche.

Autorisations

Dans cette section, il est possible d'activer la réception de communications de Netatmo, Legrand et Bticino et le partage des données d'utilisation de l'Appli.

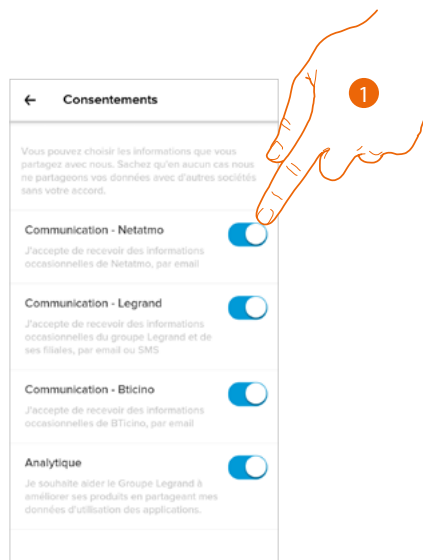

1. Toucher pour activer la réception de communications et le partage des données.

Informations légales

Dans cette section, il est possible de visualiser, pour chaque Appli à laquelle le compte Legrand est associé, les conditions d'utilisation et la politique de confidentialité.

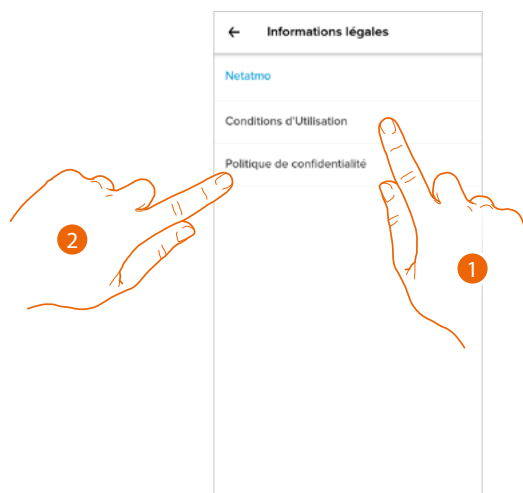

1. Toucher pour visualiser les Conditions d'utilisation.
2. Toucher pour visualiser la Politique de confidentialité.

Applis partenaires

Dans cette section, il est possible de visualiser tous les tiers auxquels a été accordé le droit d'intervenir sur les dispositifs connectés. (ex. Amazon Alexa®)

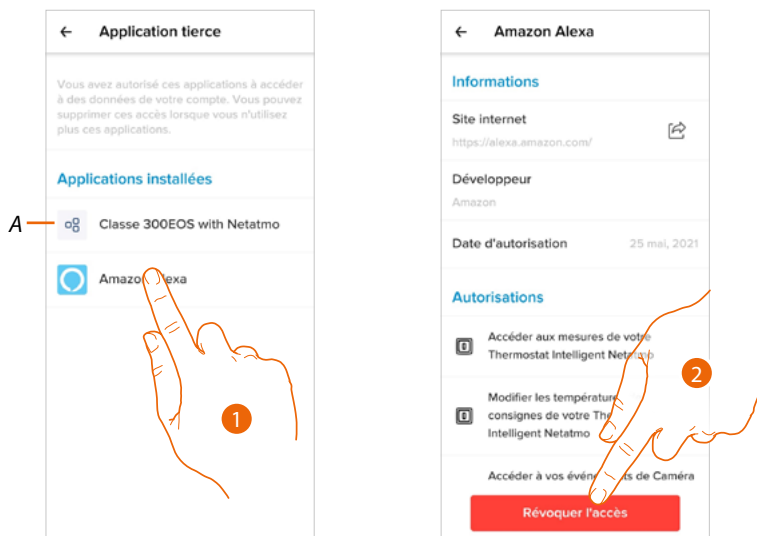

A Visualise de plus amples informations concernant l'accès à votre installation par des applis partenaires.

1. Toucher pour visualiser plus d'informations concernant l'accès à l'installation par l'appli partenaire et pour empêcher des sites ou applis d'accéder aux données du compte.
2. Toucher pour refuser l'accès à l'appli ou au site sélectionné.

Thème

Dans cette section, il est possible de choisir le thème graphique à appliquer à l'application.

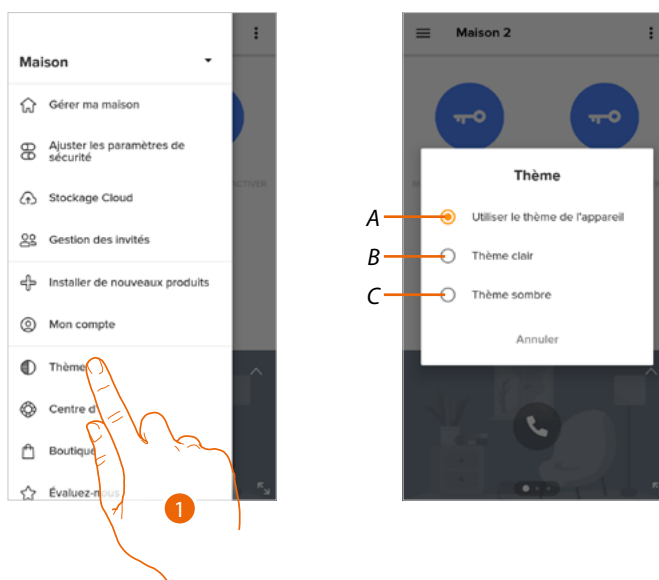

1. Toucher pour accéder à la section Thème.
- A Visualise l'application avec le thème par défaut.
B Visualise l'application avec un thème clair.
C Visualise l'application avec un thème foncé.

Aide

Dans cette section, il est possible de visualiser et de rechercher les réponses aux questions les plus fréquentes concernant l'utilisation de l'Appli Home + Security

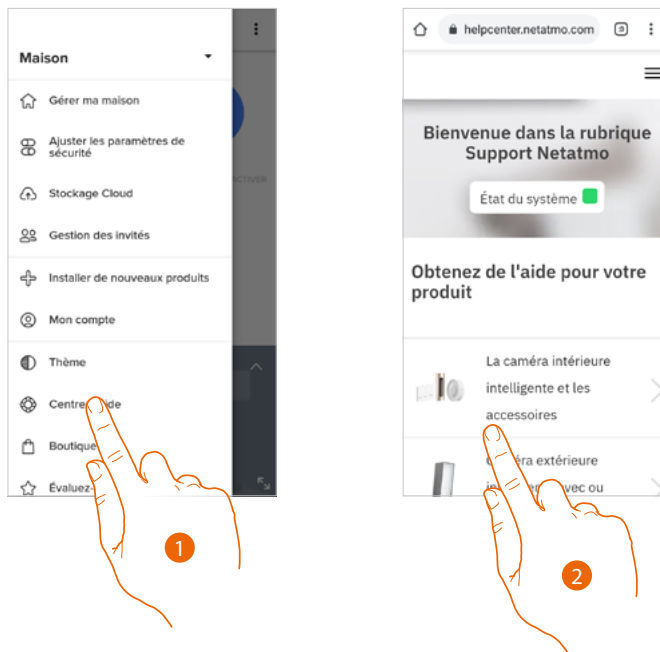

1. Toucher pour accéder dans la section Aide.
2. Toucher pour sélectionner le produit pour lequel de l'aide est nécessaire

Magasin

Dans cette section, il est possible de visualiser et d'acheter des produits Netatmo.

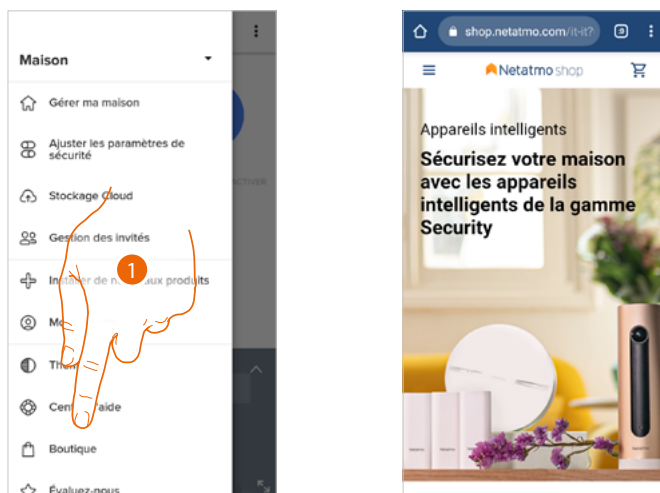

1. Toucher pour accéder à la section Magasin et acheter les produits Netatmo.

Votez

Cette section permet d'exprimer une évaluation de l'application.

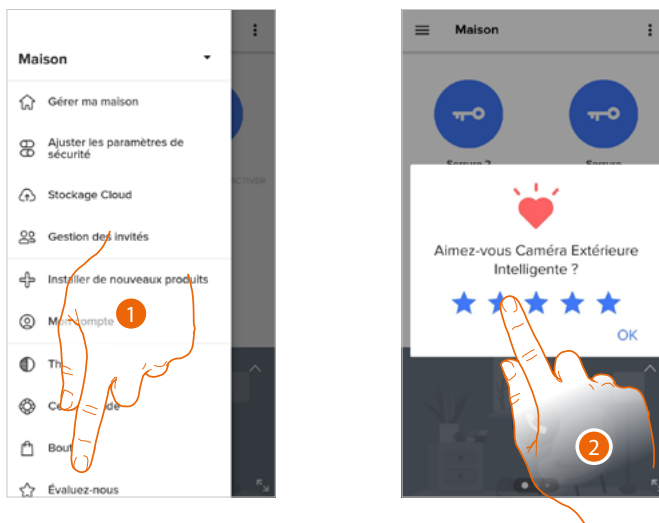

1. Toucher pour procéder à l'évaluation de l'application.
2. Toucher les étoiles pour exprimer l'évaluation, de 1 à 5.

Notifications

Dans cette section, il est possible d'activer/désactiver et de choisir les notifications à afficher sur la page d'accueil du smartphone.

Note : la section des notifications n'est disponible que pour les systèmes d'exploitation Android ; pour les systèmes iOS, utiliser les notifications dans les paramètres du smartphone.

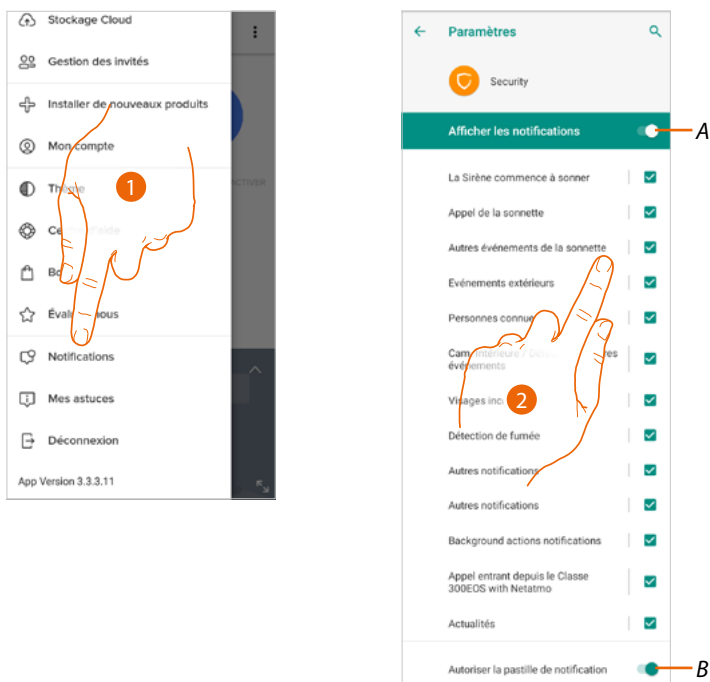

1. Toucher pour accéder dans la section Notifications.
A Montre les notifications disponibles.
B Active/désactive la réception des notifications.
2. Sélectionner la catégorie de notification à visualiser.

Mes conseils

Cette section permet de visualiser quelques conseils concernant l'utilisation et les fonctions de l'application Home + Security.

Chaque fois que « Mes conseils », est ouvert, un conseil différent est reçu.

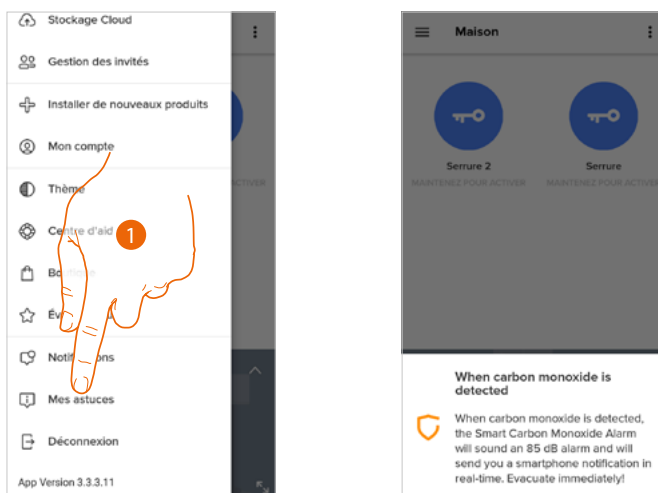

1. Toucher pour ouvrir le menu Mes conseils.

Quitter

Dans cette section, il est possible de se déconnecter de l'Appli Home + Security

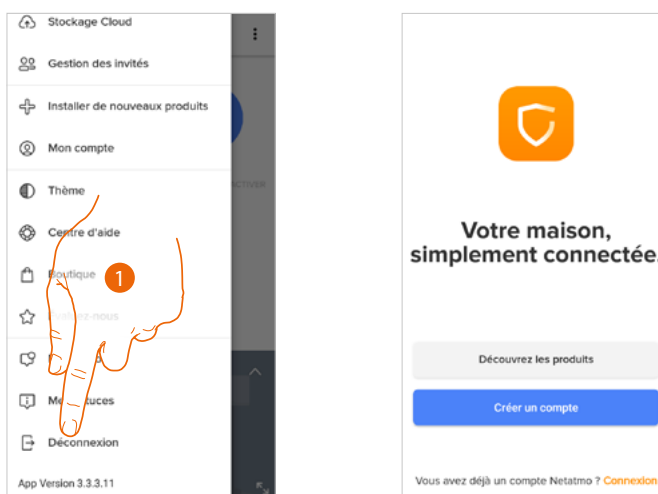

1. Toucher pour quitter l'application ; ensuite, s'affiche la page de connexion.

Utilisation au moyen d'Amazon Alexa®

Note : Amazon Alexa® pourrait ne pas être disponible dans tous les pays ou bien les fonctions décrites pourraient varier.

Introduction

Le dispositif exploite la technologie d'Amazon Alexa® de reconnaissance vocale et de gestion des commandes.

Il est en outre possible d'augmenter/baisser le volume du dispositif et désactiver/activer le micro. Il est possible d'interagir avec Amazon Alexa® en associant le dispositif à un compte Amazon.

Note : quand le compte Amazon est utilisé pour interagir avec le dispositif, ne pas oublier que :

- Alexa® est un service en constante évolution qu'il est possible de contrôler et commander à la voix. Lors de l'interaction avec Alexa®, Alexa® transmet les données audio au cloud.
- Amazon traite et conserve sur le cloud les interactions de l'utilisateur avec Alexa®, par exemple, les demandes vocales, les playlists musicales et les listes de choses à faire ainsi que les listes des courses
- Alexa® permet d'acheter en utilisant la voix des produits et des services matériels et numériques, y compris les abonnements, sur Amazon et auprès d'autres vendeurs, en utilisant à cet effet les données de paiement et d'expédition d'Amazon.

C'est pourquoi il est recommandé de dissocier le compte Amazon, par exemple en cas de perte, de vol, d'envoi à l'assistance, etc., du dispositif.

Note : en cas de problèmes avec le compte Amazon et plus généralement pour toute information concernant Amazon Alexa, s'adresser directement au service d'assistance Amazon.

Association Classe 300EOS with Netatmo à un compte Alexa®

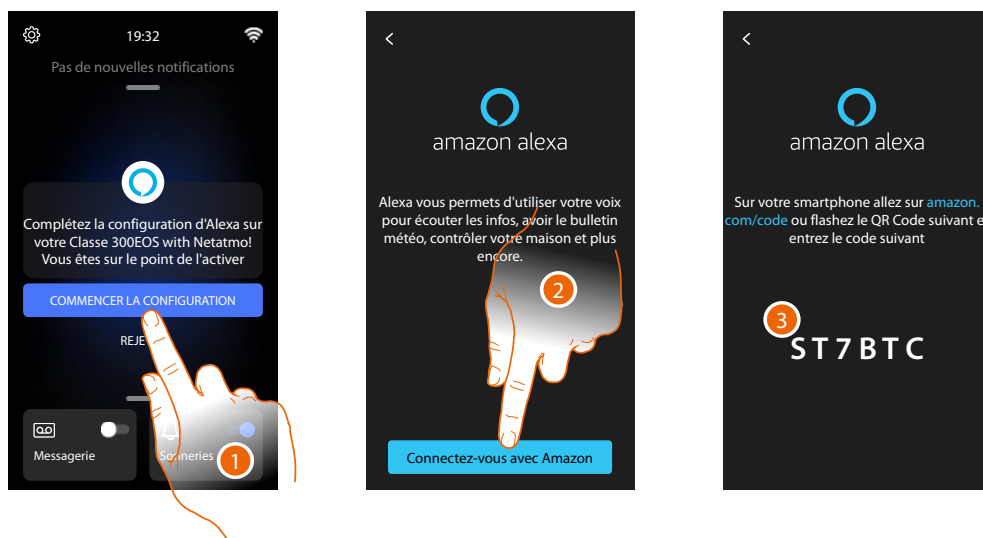

1. Toucher pour entamer l'association

Note : si cette opération a été reportée à plus tard, il est nécessaire d'entamer la procédure dans la section [Réglages/Amazon Alexa®](#)

2. Toucher pour entamer la procédure d'authentification sur le compte Amazon.
3. Noter le code qui s'affiche : il est ensuite nécessaire de le saisir sur amazon.com dans la section prévue à cet effet.

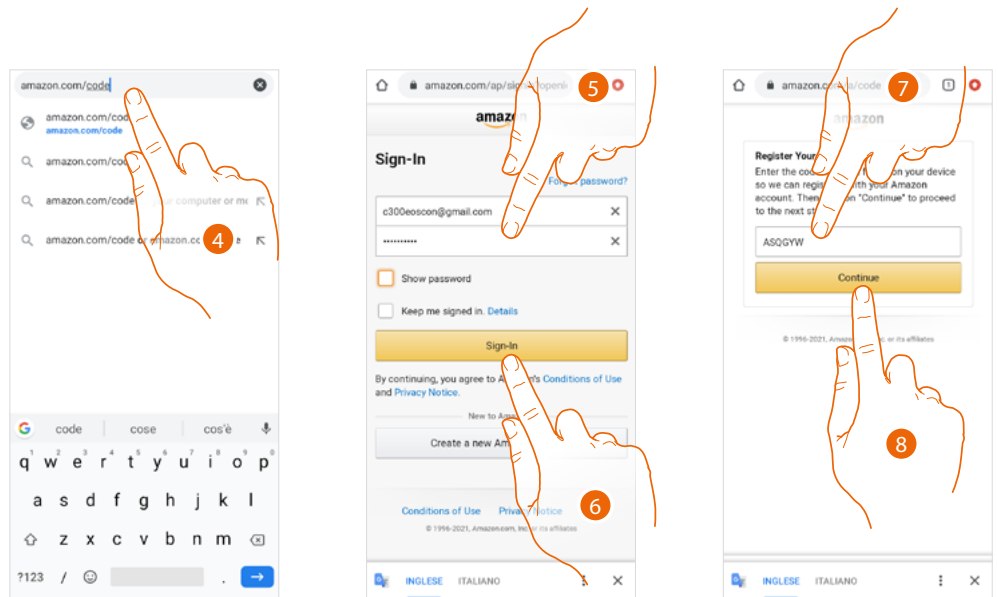

4. Dans la barre du navigateur, saisir l'adresse amazon.com/code

5. Saisir nom utilisateur et mot de passe du compte Amazon

Note : en cas de problèmes avec le compte Amazon et plus généralement pour toute information concernant Amazon Alexa, s'adresser directement au service d'assistance Amazon.

6. Toucher pour continuer.

7. Saisir le code précédemment noté.

8. Toucher pour continuer.

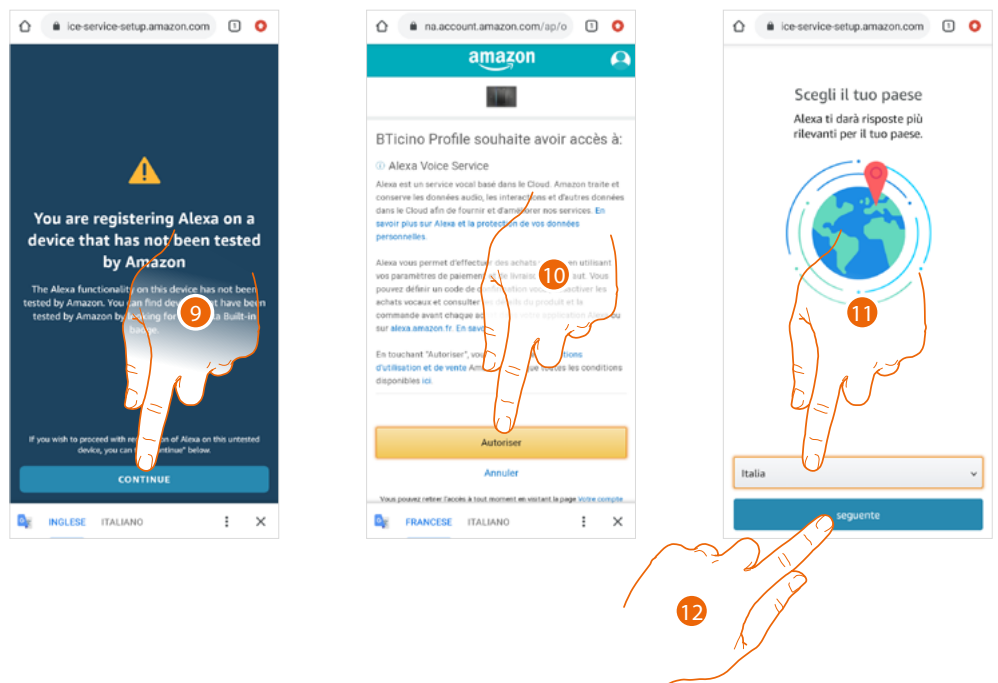

9. Toucher pour continuer.

10. Toucher pour autoriser l'utilisation des données personnelles.

11. Sélectionner le pays pour un service localisé.

12. Toucher pour continuer

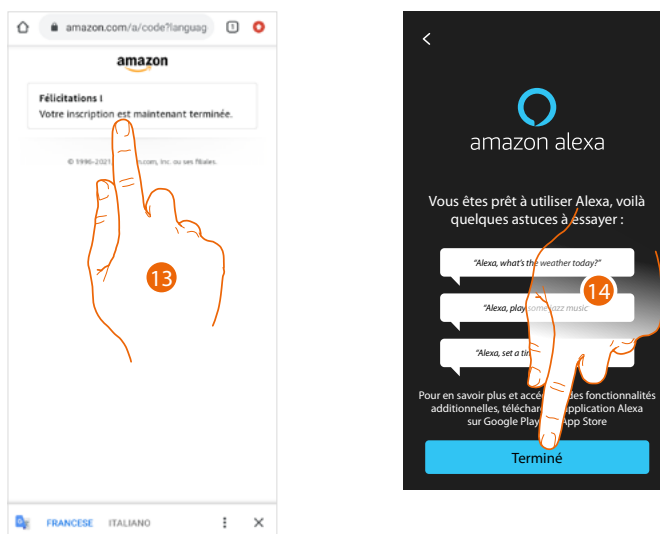

13. Si la procédure réussit, un message de confirmation s'affiche sur la page Internet.

14. Toucher pour terminer.



Après environ une minute, Amazon Alexa est activé. Il est ensuite possible d'utiliser les commandes intégrées d'Amazon Alexa® ; il est possible d'activer Alexa® vocalement ou en appuyant sur la touche prévue à cet effet.

Note : pour écouter de la musique en streaming et autres contenus via Alexa, la vitesse de connexion à Internet doit être d'au moins 0,51 Mbps.

Après l'association, il est possible de modifier certains paramètres d'Amazon Alexa® dans la section [Réglages/Amazon Alexa®](#)

Réglages

Réglages de base

Après avoir installé et connecté le dispositif, il est nécessaire d'effectuer les réglages de base pour pouvoir commencer à l'utiliser

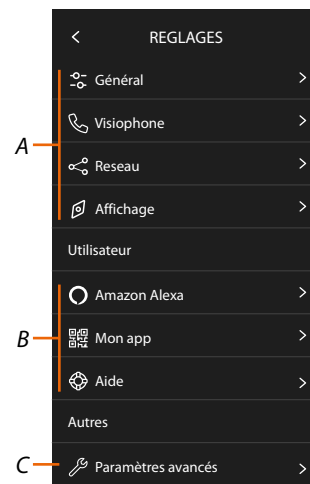

1. Toucher pour ouvrir la section réglages

A Réglages généraux

GÉNÉRAUX		Configure les paramètres généraux comme : Date et heure/Langue/Informations
		Règle les paramètres du répondeur et les fonctions de base de vidéophonie, telles que les sonneries.
		Visualise/règle la technologie à travers laquelle le dispositif est connecté au réseau domestique (Wi-Fi ou Ethernet) et permet d'en modifier les paramètres.
		Règle la luminosité de l'écran

B Réglages utilisateur

UTILISATEUR		Permet d'effectuer la procédure pour associer le dispositif à Amazon Alexa®. Si le dispositif est déjà associé, une page s'affiche qui permet de modifier certains paramètres d'Alexa.
		Exécute la procédure pour associer le dispositif à l'application ; s'il est déjà associé, il gère les invités.
		Exécute un tutoriel qui explique les étapes pour associer le dispositif aux fonctions Netatmo Legrand Bticino.

C Réglages avancés

AVANCÉS		Permet de configurer les fonctions avancées de vidéophonie telles que Intercom, caméras et activations.
----------------	--	---

Général

Cette section contient tous les réglages généraux et des informations sur le dispositif.



- A Sélectionner la langue du dispositif
- B Régler la date et l'heure
- C Visualiser la version firmware
- D Afficher la configuration actuelle des **paramètres de vidéophonie**
- E Affiche le numéro de série

Langue

Régler la langue du dispositif

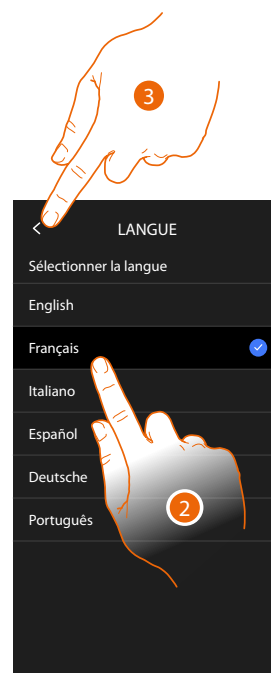
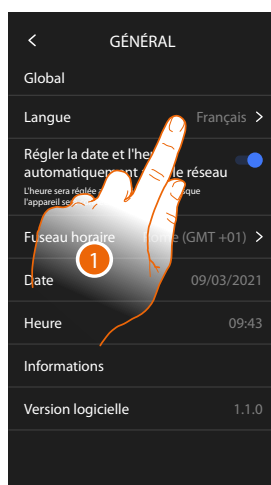

1. Toucher pour modifier la langue du dispositif
2. Sélectionner la langue
3. Toucher pour confirmer

Date et heure

Permet de régler la date et l'heure courante.

Régler la date et l'heure automatiques

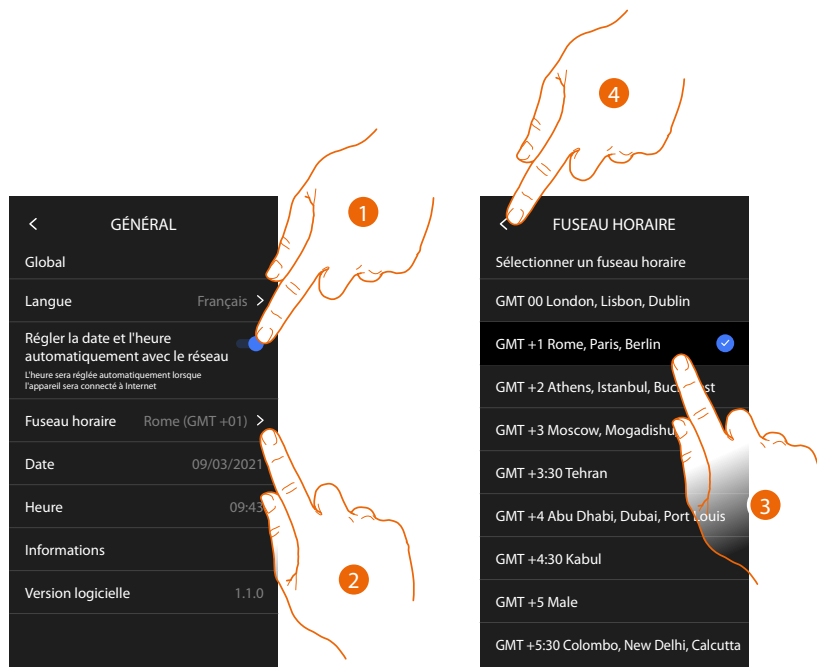

Par défaut, est active la mise à jour automatique de la date et de l'heure par un serveur NTP. Le Network Time Protocol, ou NTP, est un protocole qui permet de synchroniser automatiquement les horloges du système en acquérant les données sur Internet.

1. Toucher pour sélectionner la modalité automatique
2. Toucher pour modifier le fuseau horaire local
3. Sélectionner le fuseau horaire de la zone géographique du lieu d'installation.
4. Toucher pour continuer

Régler manuellement la date et l'heure

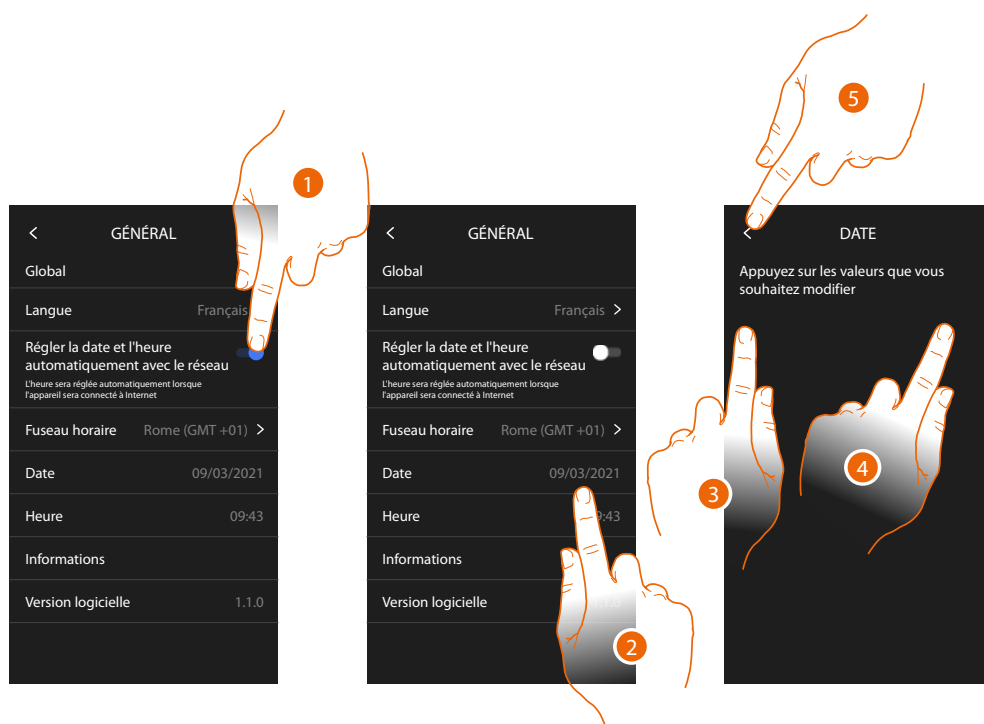

1. Toucher pour régler manuellement la date et l'heure
2. Toucher pour modifier manuellement la date
3. Sélectionner la donnée à modifier
4. Toucher pour augmenter ou abaisser la valeur
5. Toucher pour confirmer.

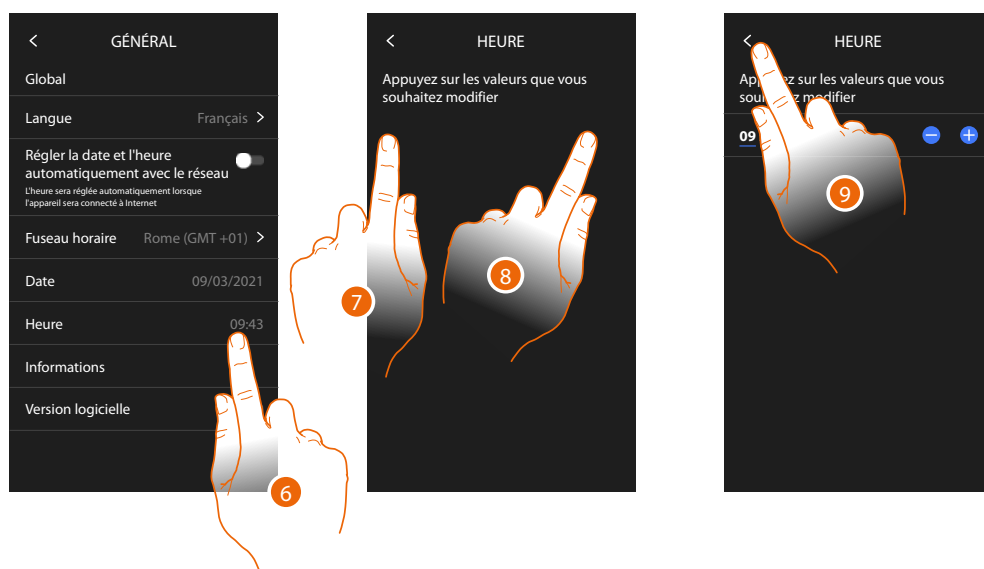

6. Toucher pour modifier manuellement l'heure
7. Sélectionner la donnée à modifier
8. Toucher pour augmenter ou abaisser la valeur
9. Toucher pour confirmer.

Vidéophone

Dans cette section, il est possible de régler certains paramètres de base de vidéophonie, tels que le **Répondeur vidéophonique** et les **sonneries**.

Pour modifier les paramètres avancés de la vidéophonie tels que adresses, intercom, caméras et activation, voir la section **Réglages/Réglages avancés/Vidéophone**

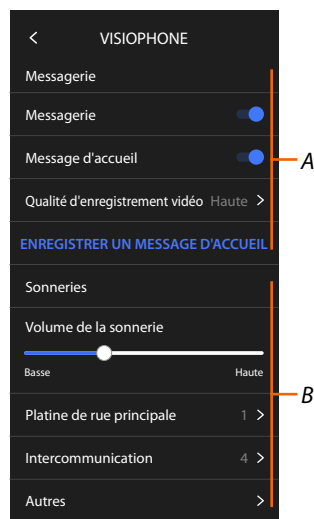

A Fonctions répondeur

B Sonneries

Fonctions répondeur

Dans cette section, il est possible :

- activer le répondeur ;
- régler la qualité de la vidéo enregistrée ;
- enregistrer et activer le message de bienvenue.



A Activer répondeur

B Activer la lecture du message de bienvenue

C Définir la qualité de l'enregistrement des messages sur le répondeur

D Enregistrer un message de bienvenue

1. Toucher pour modifier la qualité des enregistrements.

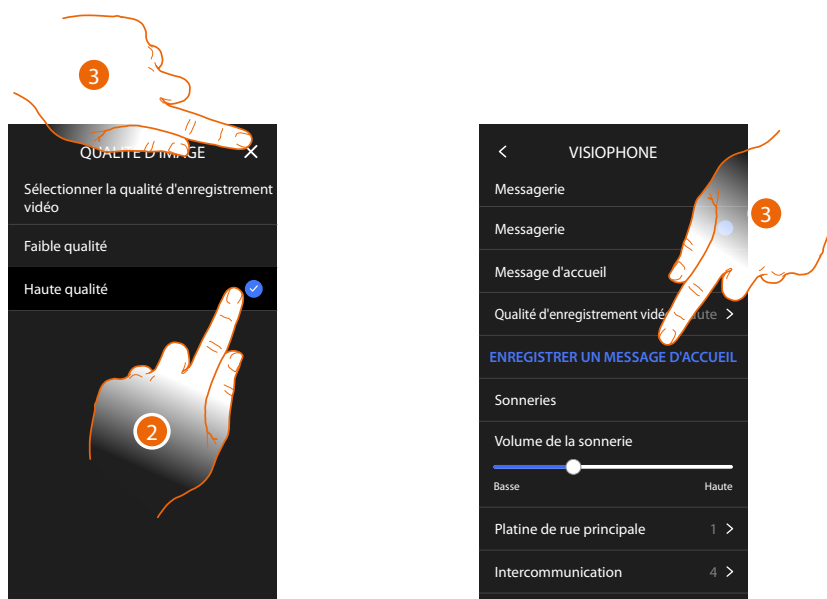

2. Sélectionner l'enregistrement des messages vidéo dans le répondeur à haute résolution (maximum 25 messages vidéo de 15 sec.) ou à basse résolution (maximum 150 messages vidéo de 15 sec.).

3. Toucher pour enregistrer un nouveau message de bienvenue

Note : l'enregistrement des messages n'est possible que lorsque le répondeur est activé.

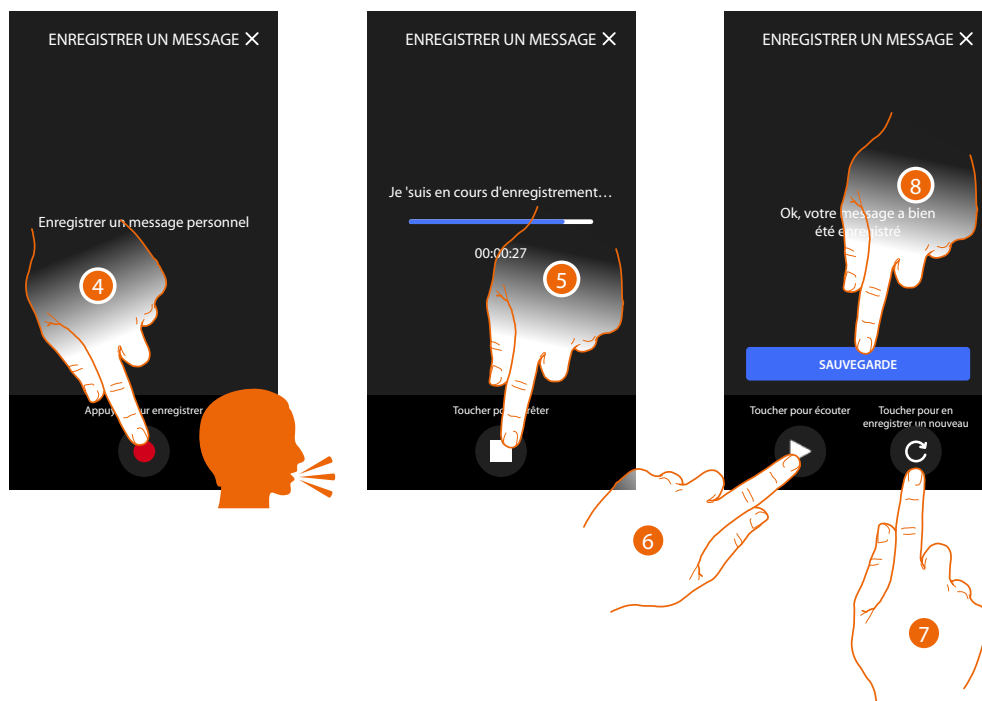

4. Toucher pour activer l'enregistrement et prononcer le message.
5. Toucher pour arrêter l'enregistrement.
6. Toucher pour réécouter le message.
7. Toucher pour enregistrer à nouveau le message (le précédent est remplacé).
8. Toucher pour le sauvegarder.

Sonneries

Dans cette section, il est possible de modifier le volume des sonneries et d'associer une mélodie spécifique à certains événements (appel).

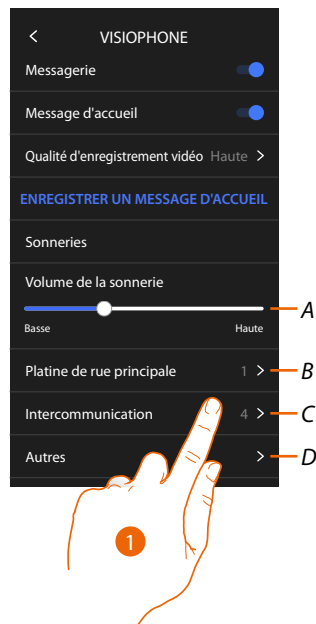

- A Règle le volume des sonneries
- B Modifie la mélodie pour l'appel passé depuis le Poste externe principal
- C Sélectionne la mélodie pour l'appel passé depuis un autre Poste interne
- D Sélectionne la mélodie pour d'autres sonneries

1. Toucher pour régler la mélodie : la procédure est la même pour tous les types d'appels.

Poste externe principal : appel depuis poste externe principal (configuration du/des postes externes S=0)

Intercom interne : appel depuis intercom présent dans l'appartement.

Plus de sonneries...

Poste externe S1, S2, S3 : appel depuis poste externe secondaire (configuration du/des postes externes S=1; S=2; S=3)

Intercom externe : appel depuis intercom présent dans un autre appartement.

Appel à l'étage : appel provenant du bouton près de la porte d'entrée.



- 2. Sélectionner l'une des sonneries disponibles (6) : elle est reproduite en aperçu.
- 3. Toucher pour confirmer.

Réseau

Dans cette section, il est possible de sélectionner le type de connexion et de configurer les paramètres de réseau correspondants.

Pour utiliser le service, le Client doit se doter de l'équipement technique lui permettant d'accéder à Internet, sur la base d'un contrat passé avec un fournisseur d'accès à Internet (ISP ou Internet Service Provider) auquel Bticino reste totalement étranger.

Pour utiliser certains services que Bticino fournit en plus des fonctions de base du dispositif, le Client doit installer sur son smartphone l'Appli nécessaire à cet effet. Les services offerts à travers l'Appli permettent d'interagir avec le dispositif à distance via Internet.

Dans ce cas, l'intégration et le bon fonctionnement entre le dispositif et l'Appli peuvent dépendre des facteurs suivants :

- a) *qualité du réseau de données ;*
- b) *type de contrat d'accès à Internet depuis l'habitation ;*
- c) *type de contrat de transmission de données sur le smartphone.*

Dans le cas où un de ces trois facteurs ne serait pas conforme aux spécifications requises pour le fonctionnement du produit, BTicino est déchargé de toute responsabilité en cas de mauvais fonctionnement.

Le produit supporte en effet un système streaming VoIP, aussi il est nécessaire de s'assurer que le contrat de transmission de données avec le smartphone n'en prévoit pas le blocage.

En outre, il est précisé que le service que BTicino fournit à travers l'utilisation à distance via l'Appli prévoit l'utilisation de données, aussi le coût lié à la consommation dépend du type de contrat que le client a passé avec le fournisseur d'accès à Internet (IPS ou Internet Service Provider) et reste à sa charge.

Par défaut, la connexion par câble Ethernet est sélectionnée.

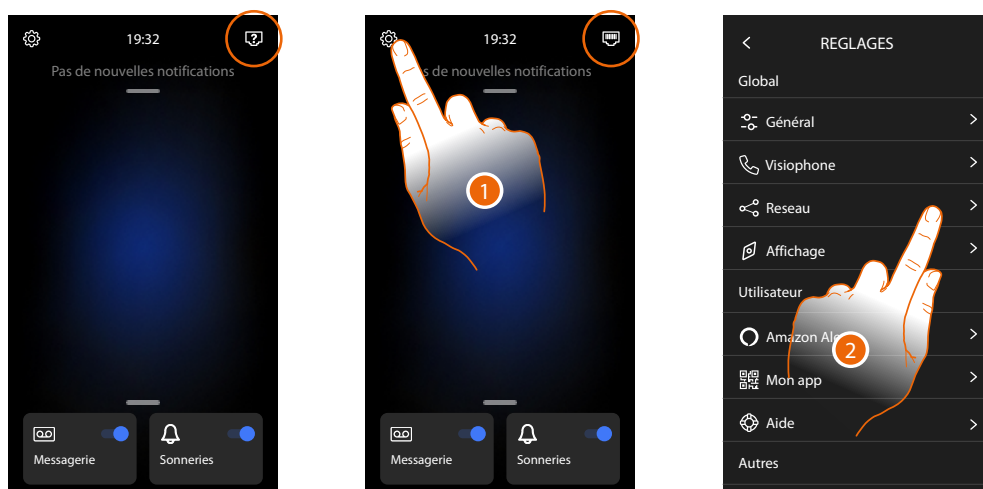

Connecter le dispositif au routeur (utiliser le câble de réseau RJ45 avec accessoire 344844 non fourni).

1. Toucher pour ouvrir la section Réglages
2. Toucher pour régler les paramètres de réseau

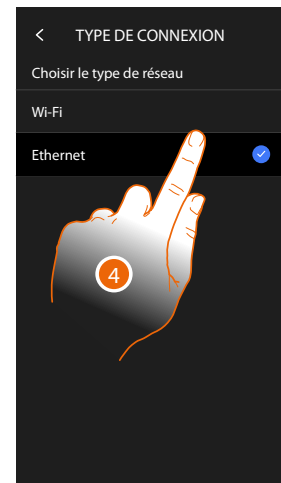
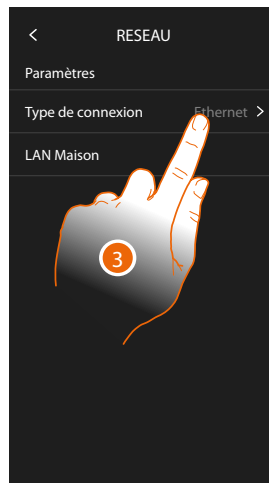

3. Toucher pour sélectionner le type de connexion de réseau utilisé par le dispositif pour se connecter au routeur domestique.
4. Sélectionner Wi-Fi pour une connexion sans fil ou Ethernet pour une connexion via câble.

Attention : la modification des paramètres de réseau entraîne la déconnexion d'Amazon Alexa®, en particulier dans les cas suivants :

- modification du type de connexion de Wi-Fi à Ethernet et vice versa
- sélection d'un autre réseau Wi-Fi ou modification du mot de passe du réseau Wi-Fi actif.
- changement du routeur

Dans les cas ci-dessus, il est nécessaire de répéter la [procédure d'association à Amazon Alexa®](#)

Connexion au réseau avec la technologie Ethernet

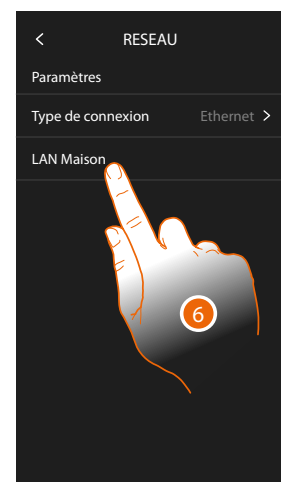
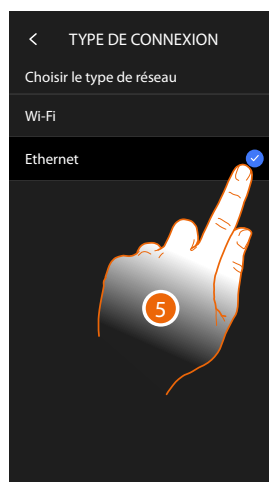

5. Toucher pour sélectionner la technologie Ethernet
6. Toucher pour configurer la connexion Ethernet

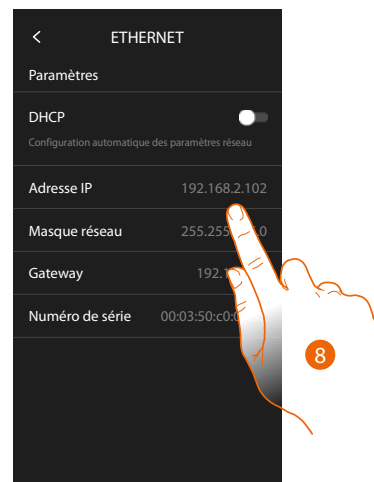
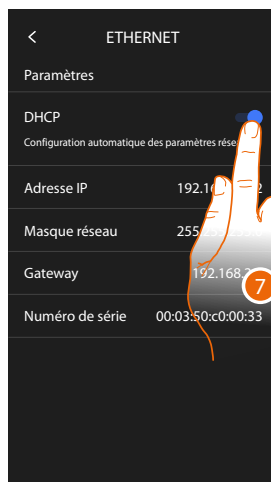

7. Toucher pour sélectionner la modalité d'adressage
DHCP activé : adresse automatique
DHCP désactivé : saisie manuel des paramètres
8. Toucher pour modifier les paramètres de réseau manuellement :
Adresse IP et masque sous-réseau : paramètres types des réseaux avec protocole TCP/IP, nécessaires à l'identification du dispositif sur le réseau local.
Passerelle : adresse IP du router/access point.

***Note** : avant de modifier les valeurs par défaut, prendre contact avec l'administrateur de réseau. Outre qu'elles désactiveraient le service actif, des valeurs erronées pourraient compromettre la bonne communication avec d'autres dispositifs de réseau.*

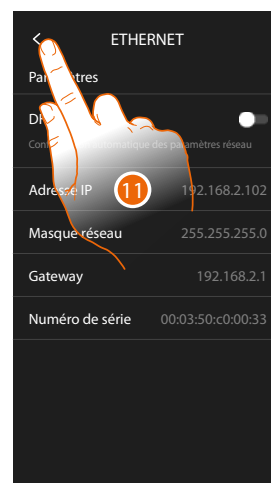

9. Toucher pour modifier l'adresse
10. Toucher pour confirmer.
La modalité de saisie des paramètres est identique pour les trois champs.
11. Toucher pour terminer.

Connexion au réseau avec la technologie Wi-Fi

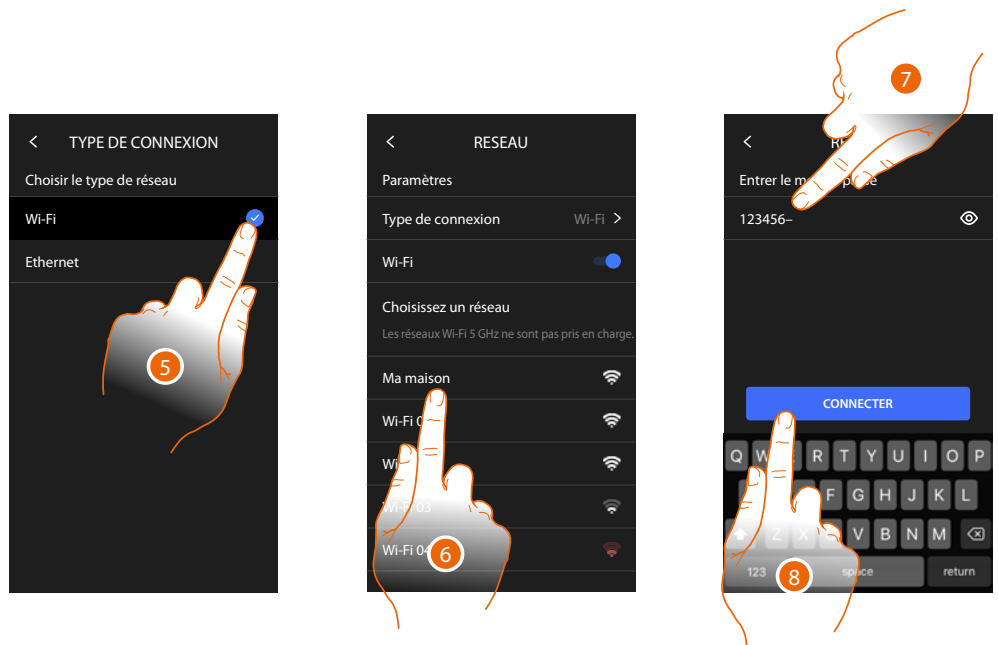

5. Toucher pour sélectionner la technologie Wi-Fi

6. Sélectionner le réseau de l'habitation.

Note : le réseau domestique doit avoir les caractéristiques suivantes :

- IEEE 802.11 b/g/n (2,4 GHz) 13 canaux
- Méthode de cryptage et d'authentification supportées :
- Réseaux OPEN WPA-PSK
- inclus TKIP WPA2-PSK
- Inclus AES WEP 64 bits (codes à 5 chiffres ASCII ou 10 chiffres hexadécimales)
- WEP 128 bits (codes à 13 chiffres ASCII ou 26 chiffres hexadécimales)
- Authentification WPS (supporté pour WPA2-PSK)

7. Saisir le mot de passe du réseau.

8. Toucher pour confirmer.

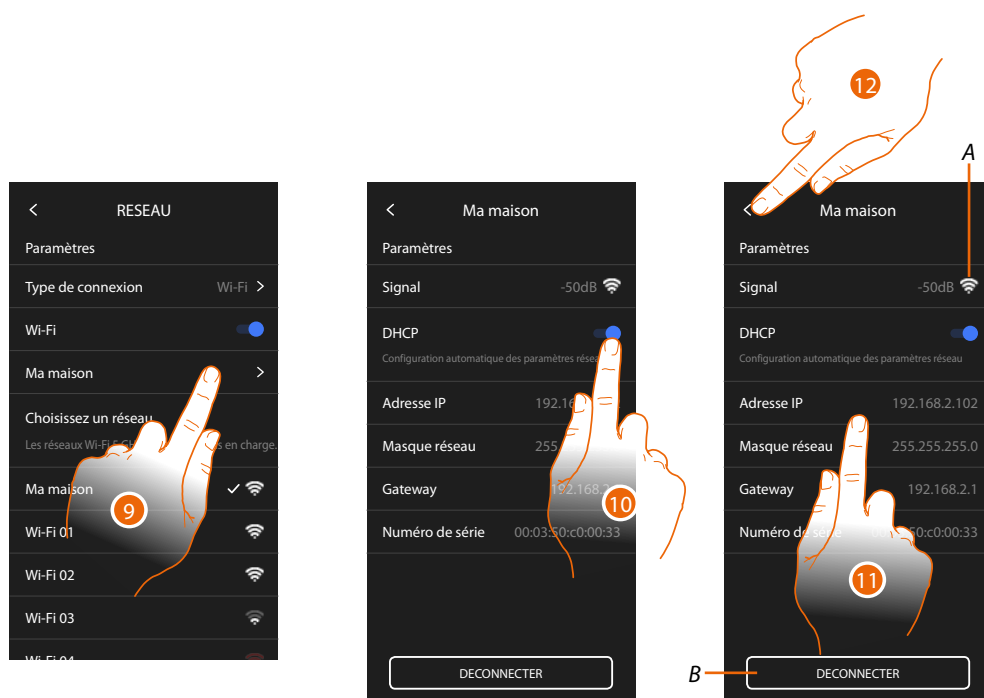

9. Toucher pour configurer la connexion Wi-Fi
10. Toucher pour sélectionner la modalité d'adressage.
DHCP activé : adresse automatique
DHCP désactivé : saisie manuel des paramètres
- A Visualise la qualité du signal
- B Déconnecte le réseau
11. Toucher pour modifier les paramètres de réseau comme indiqué pour la connexion Ethernet.
12. Toucher pour terminer.

Écran

Dans cette section, il est possible de modifier la luminosité de l'écran.

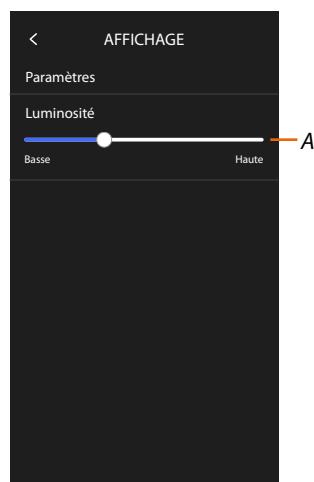

- A Règle la luminosité de l'écran

Amazon Alexa®

Dans cette section, il est possible d'associer le dispositif à Amazon Alexa® pour en utiliser les fonctions (voir le paragraphe [Utilisation par Amazon Alexa®](#)).

Après avoir effectué l'association, il est possible de régler certains paramètres.

Note : si l'association a déjà été effectuée après le premier allumage, le menu de réglage des paramètres d'Amazon Alexa® s'affiche directement.



1. Toucher pour entamer la procédure d'association (voir paragraphe [Utilisation par Amazon Alexa®](#))

Après l'association, dans cette section, il est possible de modifier certains paramètres d'Alexa®.

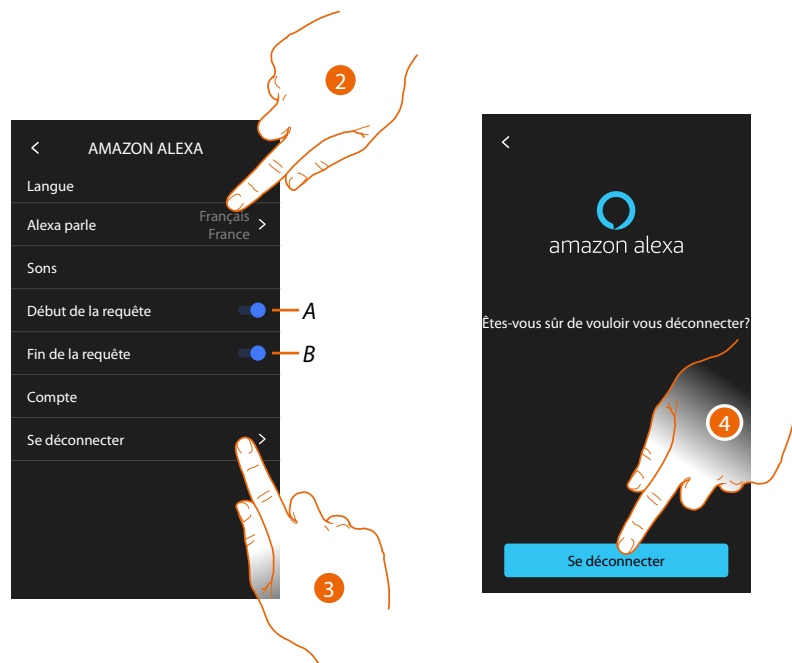

A Activer son de démarrage de demande.

B Activer son de fin de demande

2. Toucher pour modifier la langue de communication avec Alexa®.

3. Toucher pour dissocier le dispositif Alexa®

4. Toucher pour confirmer.

Pour terminer la dissociation, exécuter la fonction « éliminer ce dispositif » sur l'appli Alexa®.

Mon appli

Dans cette section, il est possible d'associer le dispositif à l'application Home + Security (voir la section [Utilisation par application Home + Security](#)).

Après avoir effectué l'association, il est possible de supprimer tous les comptes associés au dispositif.

Note : si l'association a déjà été effectuée après le premier allumage, la page de gestion des comptes associés au dispositif s'affiche directement.

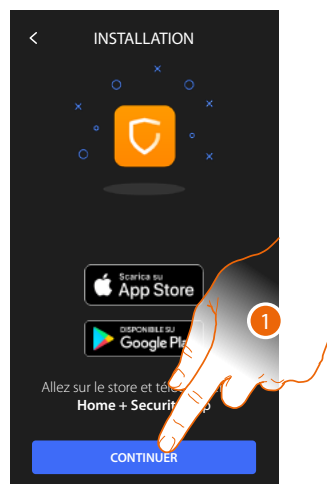

1. Toucher pour entamer la procédure d'association (voir paragraphe [Utilisation par Application Home + Security](#)).

Après avoir effectué l'association, dans cette section, il est possible de supprimer tous les comptes associés au dispositif.

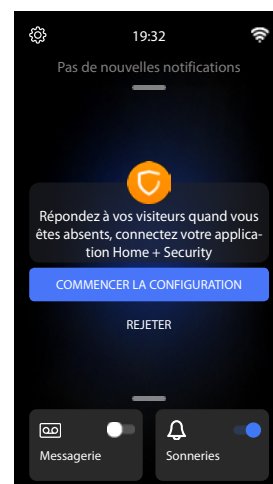

2. Toucher pour éliminer.
3. Toucher pour confirmer, le dispositif n'est ensuite plus géré par l'application.

Pour gérer à nouveau le dispositif via l'application, effectuer à nouveau [l'association](#)

Aide

Dans cette section, il est possible de visualiser un tutoriel qui explique les étapes pour associer le dispositif aux fonctions Netatmo Legrand Bticino.

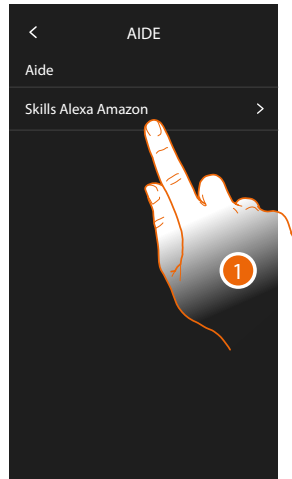

1. Toucher pour visualiser le tutoriel
2. Suivre les instructions du tutoriel

Réglages avancés

Dans cette section, il est possible de régler certains **paramètres avancés de vidéophonie** tels que Intercom, Caméras et Activations.

Il est en outre possible d'effectuer le **redémarrage** et le **reset** du dispositif.

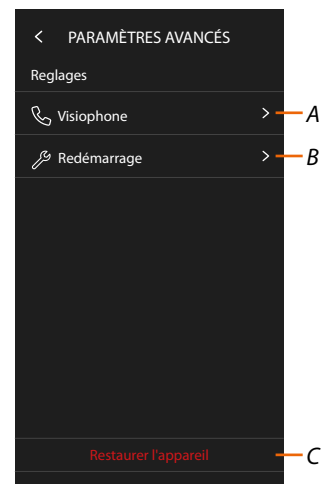
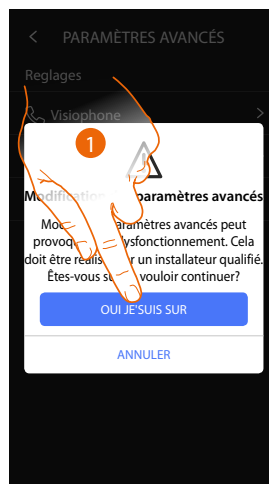

1. Toucher pour confirmer.

Attention : la modification des réglages avancés doit être confiée à un personnel qualifié ; les erreurs pouvant compromettre le fonctionnement du dispositif

- A Sélectionne Intercom, Caméras et Activations
- B Redémarre le dispositif
- C Rétablit les réglages par défaut sur le dispositif

Paramètres avancés de vidéophonie (vidéophone)

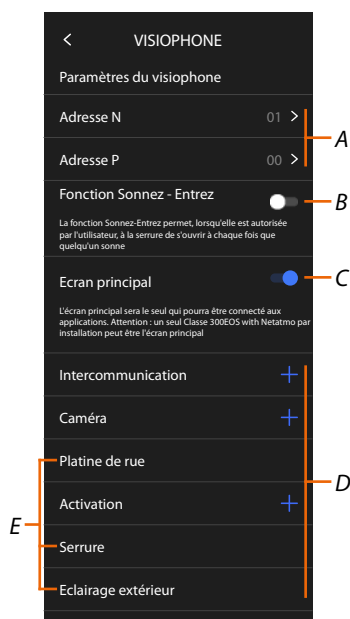

- A Régler :**
Configurateur N – Adresse du dispositif
Configurateur P – Adresse du PE dont la serrure est ouverte avec PI au repos et à laquelle l'auto-allumage est adressé.
- B Activer la fonction **bureau****
- C Indiquer si le dispositif est le dispositif principal (dans le cas de plusieurs dispositifs dans la même habitation).**
Le dispositif principal est celui qui peut être associé à l'application.
Dans le cas où le dispositif serait associé à l'appli, il n'est pas possible de modifier ce réglage.
- D Créer les objets Intercom, Serrure et Activation**
 En configurant l'adresse du Poste externe principal (P), les objets caméra, serrure et lumières escalier (E) du Poste externe sont automatiquement ajoutés.

Configuration adresse (N) et (P) du dispositif

N Adresse du dispositif

P Adresse du PE dont la serrure est ouverte avec PI au repos et à laquelle l'auto-allumage est adressé

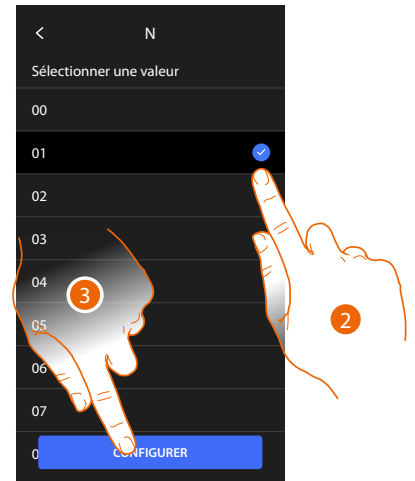
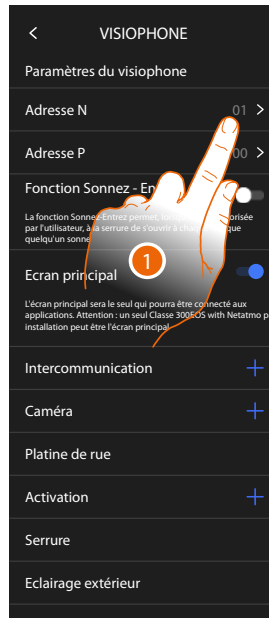

1. Toucher pour régler l'adresse du dispositif.
2. Sélectionner la valeur du configurateur N.
3. Toucher pour confirmer.

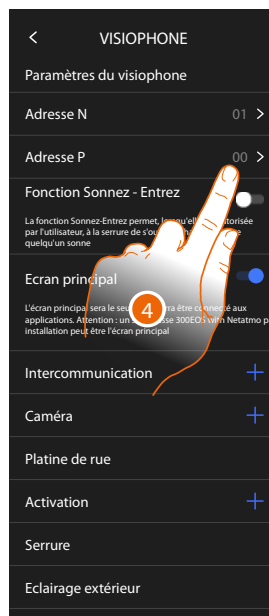

4. Toucher pour sélectionner l'adresse du PE dont on souhaite ouvrir la serrure avec le PI au repos et auquel l'auto-allumage est adressé.
5. Sélectionner la valeur du configurateur P.
6. Toucher pour confirmer.

Objets Intercom, Serrure et Activation

Pour pouvoir utiliser les objets de vidéophonie sur la page [Favoris](#), il est tout d'abord nécessaire de les créer dans cette section.

Les objets de vidéophonie disponibles sont les suivants :

Intercom

Cet objet permet différents types de communication comme indiqué dans le tableau :

Types d'objets Intercom	
Intérieur	Passer un appel entre des pièces du même appartement (ou entre des dispositifs d'appartements différents à condition qu'aucune interface d'appartement ne soit présente).
Externe	Effectue un appel entre des pièces d'appartements différents (en présence d'interfaces d'appartement).
Cherche-personne	Active une communication avec l'installation de diffusion sonore.
Général	Effectue un appel de tous les postes internes simultanément

Caméra

Cet objet permet de visualiser différents types de caméras comme indiqué dans le tableau :

Types d'objets Caméra	
Publique	Visualise les images provenant d'une caméra/poste externe installé(e) dans la zone immeuble et visible pour tous les résidents (en présence d'interfaces d'appartement).
Privée	Visualise les images provenant d'une caméra/poste externe installé(e) dans l'appartement (en présence d'une interface d'appartement). Note : sur les installations d'immeubles sans interfaces d'appartement et dans les habitations mono-familiales, les caméras doivent être considérées comme PRIVÉES.
TVCF	Visualise les images provenant d'une caméra d'une installation de vidéo surveillance avec système SCS de vidéophonie intégré. L'image est visualisée pendant trois minutes et il n'est pas possible de commander une séquence de caméras. Pour visualiser une séquence de caméras ou une multivision, brancher l'interface 347400 à la sortie d'un dispositif effectuant cette action (ex. Digital Video Recorder). Note : pour réaliser cette intégration, faire référence aux guides ou aux schémas de l'interface SCS/coaxiale 347400.

Activations

Cet objet permet d'activer différents types d'actionneurs présents sur l'installation comme indiqué dans le tableau :

Types d'objets Serrure	
Serrure	Active un actionneur de serrure.
Générique	Active un actionneur générique (par exemple : lampe jardin, serrure, etc.)

Note : les configurations des fonctions ou leur modification, effectuées sur le dispositif sont appliquées automatiquement à l'Appli Home + Security également après la première association à un smartphone et après chaque modification suivante.

Créer un objet de vidéophonie

Les modalités de création des objets de vidéophonie sont similaires, sauf pour les objets Recherche-personne et Général pour lesquels l'adressage n'est pas nécessaire.

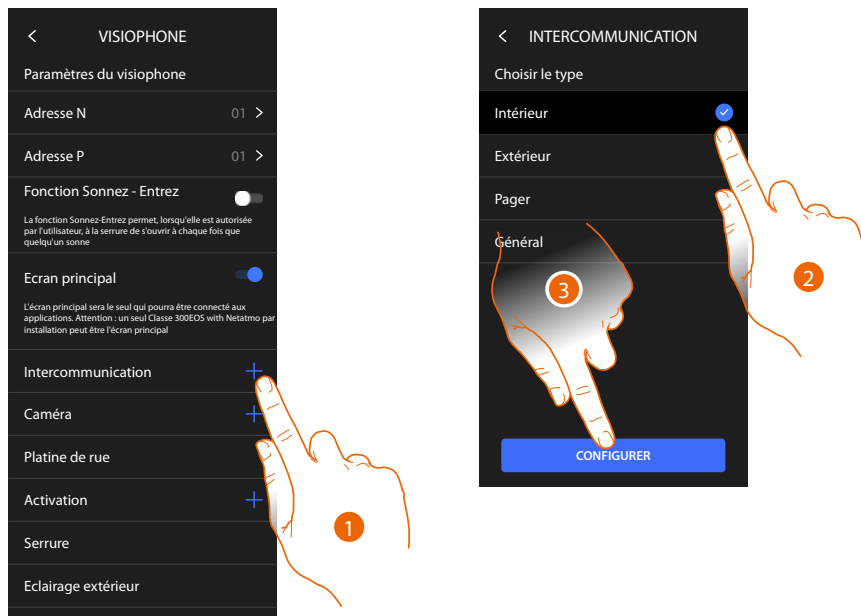

1. Toucher pour ajouter un objet de vidéophonie (par exemple Intercom).
2. Sélectionner le type (exemple : Interne)
3. Toucher pour continuer

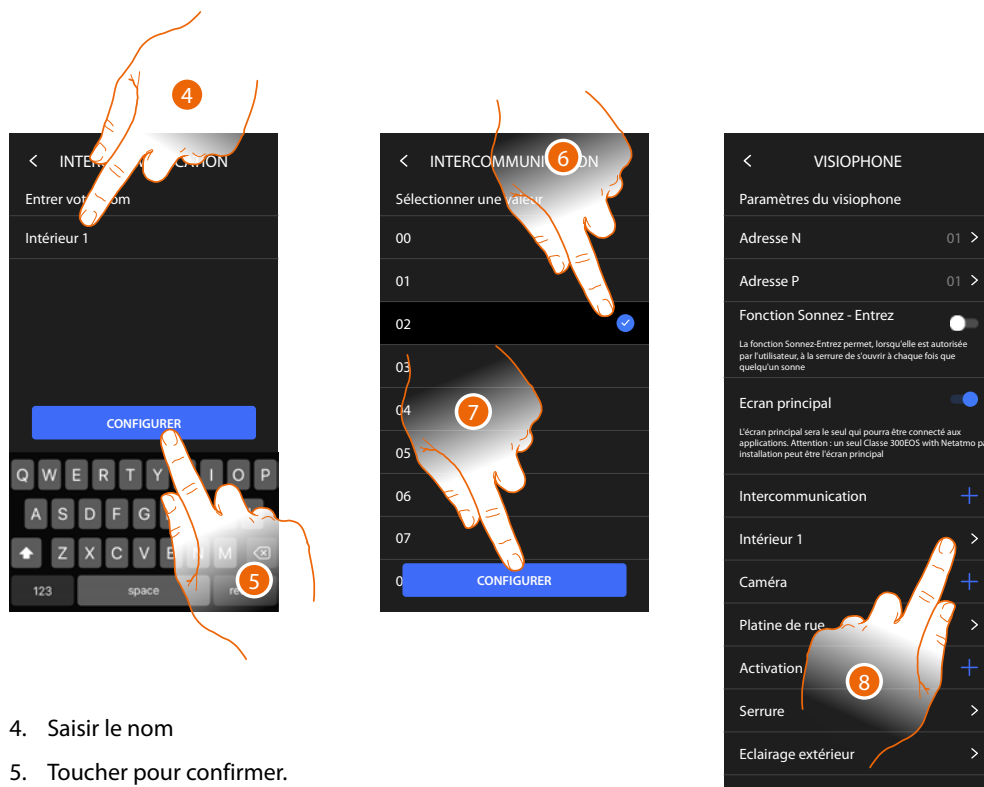

4. Saisir le nom
5. Toucher pour confirmer.
6. Saisir l'adresse
7. Toucher pour confirmer.
L'objet a été créé.
8. Toucher éventuellement pour le modifier ou pour l'éliminer.

Modifier/éliminer un objet de vidéophonie

Les modalités de création des objets de vidéophonie sont similaires, sauf pour les objets Recherche-personne et Général pour lesquels l'adressage n'est pas nécessaire.

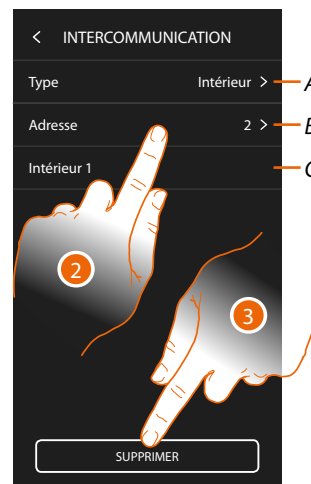
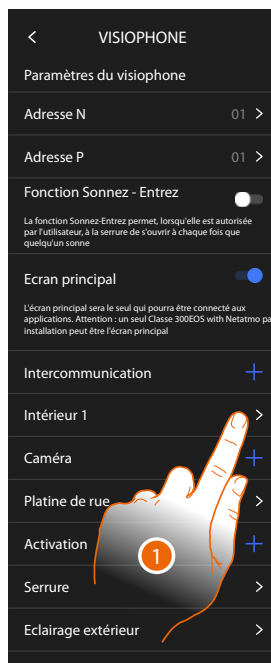

1. Toucher pour gérer l'objet
 2. Toucher pour modifier
- A Type objet
B Adresse
C Nom :
3. Toucher pour éliminer l'objet

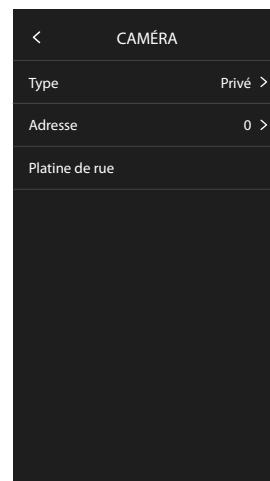
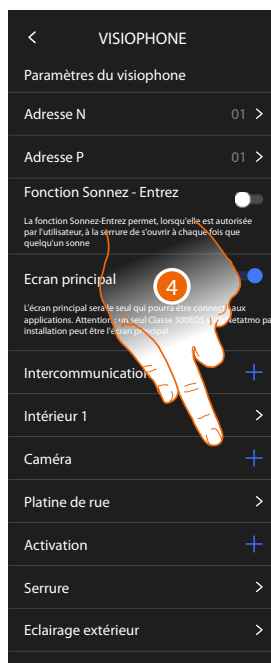

Les objets ajoutés automatiquement (après la configuration de l'adresse P) ne peuvent pas être supprimés.

Il est uniquement possible de modifier le nom.

4. Toucher pour visualiser la configuration et modifier le nom

Redémarrer le dispositif

Cette fonction permet de redémarrer le dispositif sans perdre les configurations

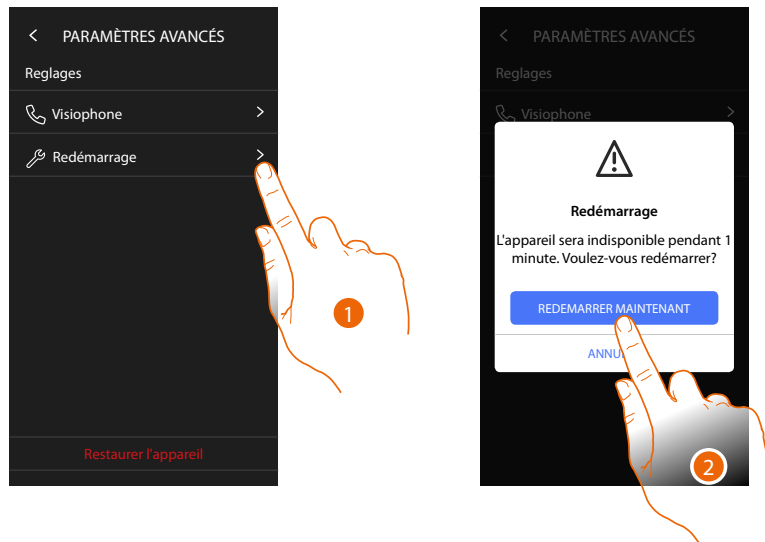

1. Toucher pour redémarrer le dispositif
2. Toucher pour confirmer, le dispositif est indisponible pendant un certain temps

Note : lorsque le dispositif redémarre, la fonction Amazon Alexa® sera disponible environ 1 minute après la connexion au réseau Wi-Fi.

Réinitialiser le dispositif

Cette fonction permet de rétablir les réglages par défaut sur le dispositif

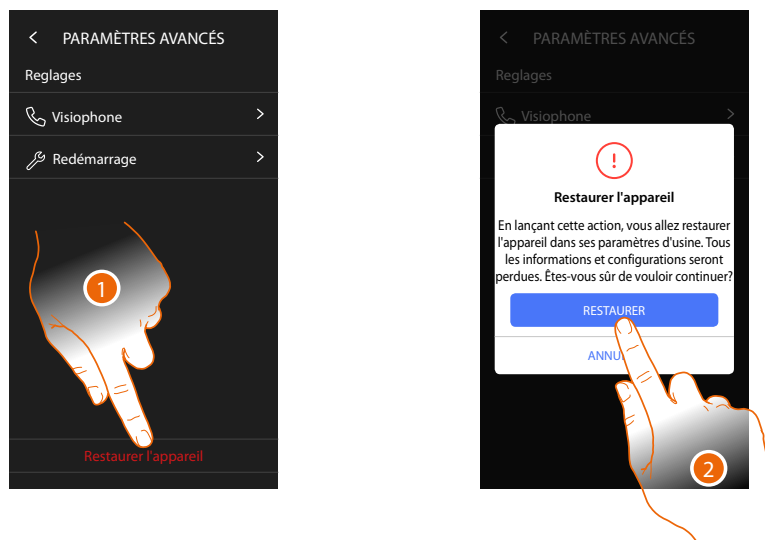

1. Toucher pour lancer la procédure.
2. Toucher pour confirmer : les paramètres par défaut du dispositif sont rétablis et toutes les données sont supprimées.

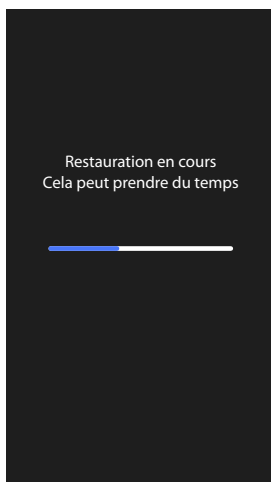

Au bout d'un certain temps, le dispositif est redémarré et la première page de configuration s'affiche.

Pour terminer la dissociation, exécuter la fonction « éliminer ce dispositif » sur l'appli Alexa®.

BTicino SpA
Viale Borri, 231
21100 Varese
www.bticino.com
